



PRO[™]

Ford Bedrijfswagens Conversions Versie 4

Download voor een optimale kijkervaring

Transit Custom



Inleiding

Veel klanten brengen hun voertuigen naar externe bedrijven om ze aan hun wensen te laten aanpassen. We kunnen met direct door Ford geleverde opties aan meer van hun wensen voldoen, dit ombouw proces vereenvoudigen en de tijd tussen het plaatsen van een bestelling en het opleveren van het voertuig verkorten.

Door deze opties te bieden kunnen we ons ervan verzekeren dat het assortiment Ford bedrijfswagens het beste platform blijft om aan de complexe en gevarieerde wensen van allerlei bedrijven te voldoen. Het is onze missie om de wensen van onze klanten te begrijpen en op die manier de klanten optimaal bij deze en toekomstige aankopen te ondersteunen en zo een band voor de lange termijn op te bouwen.

Donorvoertuigen

Selecteer een voertuig om de hiervoor beschikbare SVO-opties te bekijken.



Transit Custom

- Kombi
- Dubbele Cabine
- Bestelauto



Tourneo Custom

SVO opties

klik op een SVO voor meer informatie

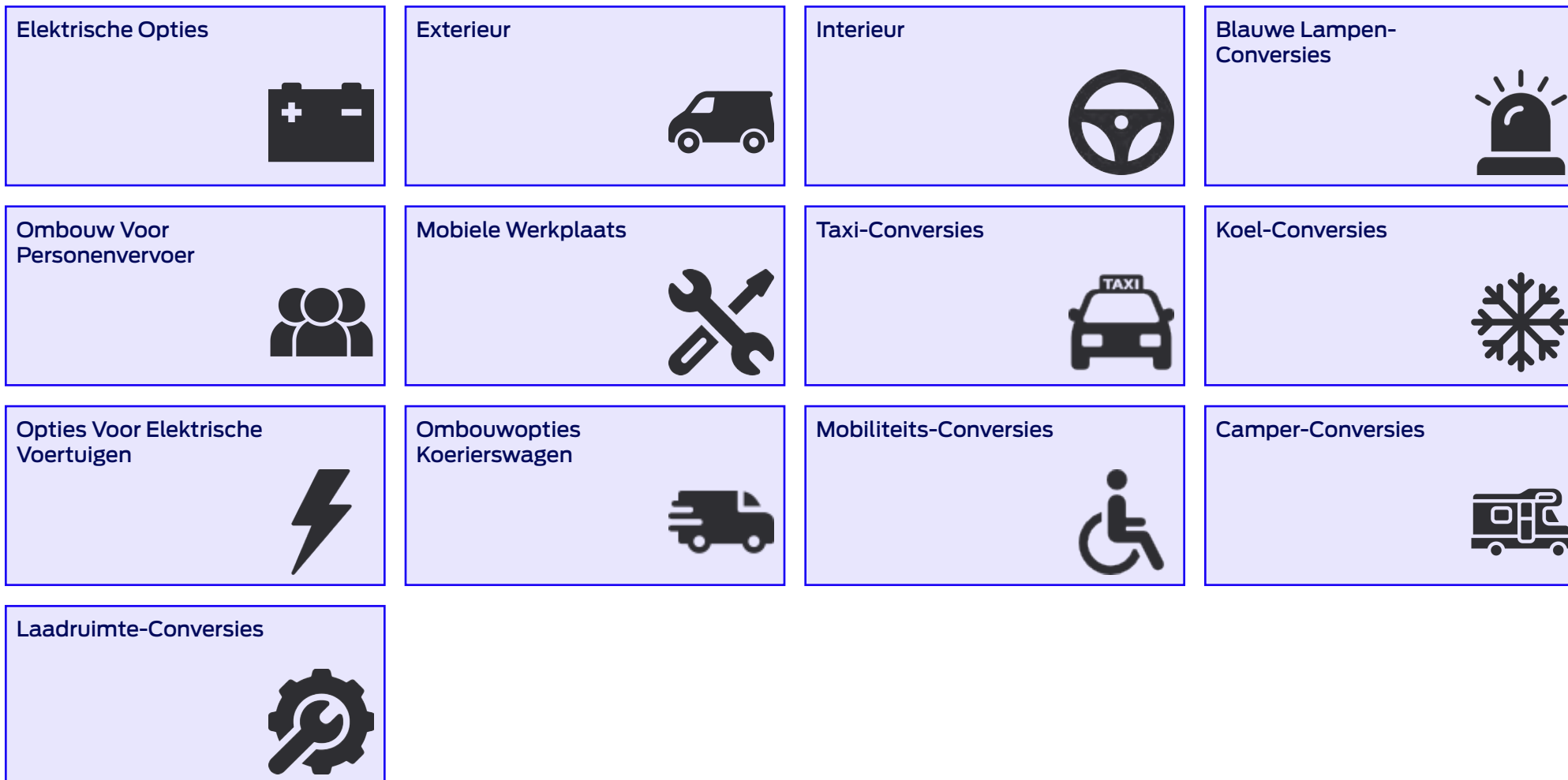

Elektrische Opties

- Dubbele H7 AGM-Accu'S
- Dubbele H8 AGM-Accu'S
- Enkele H7 AGM-Accu
- Enkele H8 AGM-Accu
- Extra Brandstofaansluiting
- Handmatige Regeneratie Roetfilter
- Programmeerbare Interface Module (UIS)
- Slimme Zekeringenkast
- Toerentalregeling
- Trekhaakvoorbereiding

Dubbele H7 AGM-Accu'S

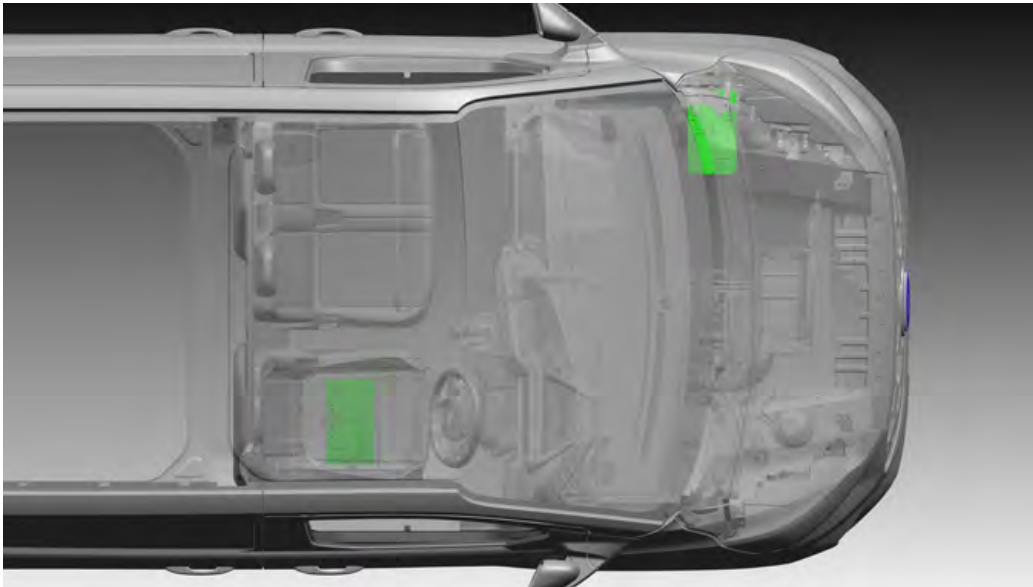

2 X 80 Ah H7 AGM diepe-cyclus accu (ca. 2 kWh), de eerste in het motorcompartiment en de tweede in de stoelvoet van de bestuurdersstoel.

Beschikbaarheid in markten: NETHERLANDS

Featurecode: HTAAC

Beschikbaar op: Transit Custom, Tourneo Custom

Dubbele H8 AGM-Accu'S

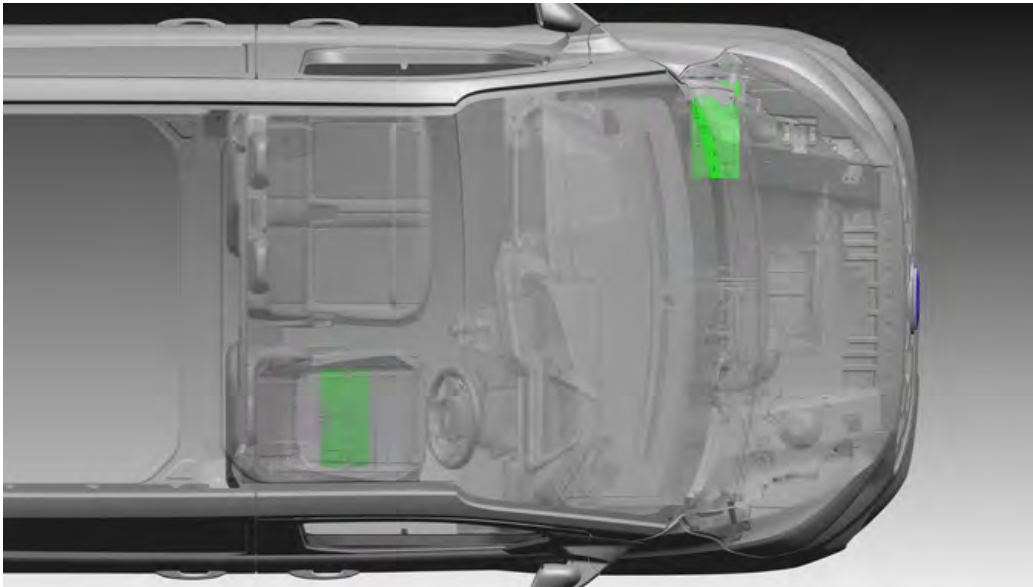

2 x 95 Ah H8 AGM-accu's (ca. 2,4 kWh)

Geschikt voor voertuigen die een stroomafname bij stilstaande motor gebruiken die een standaard accu niet kan leveren. Bijvoorbeeld ombouw voor telematica/volgwagens.

Beschikbaarheid in markten: NETHERLANDS

Featurecode: HTAAZ

Beschikbaar op: Transit Custom, Tourneo Custom

Enkele H7 AGM-Accu

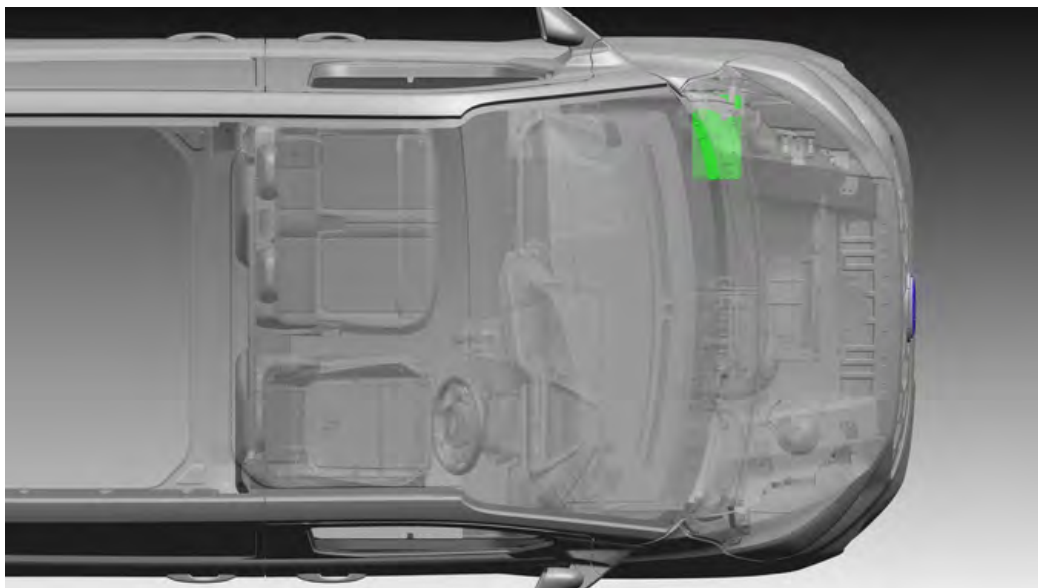

1 x 75 Ah EFB (ca. 0,9 kWh) of 80 Ah AGM (ca. 1 kWh), afhankelijk van de geselecteerde voertuigoptie.

In het motorcompartiment

Beschikbaarheid in markten: NETHERLANDS

Featurecode: HTAAB

Beschikbaar op: Transit Custom, Tourneo Custom

Enkele H8 AGM-Accu

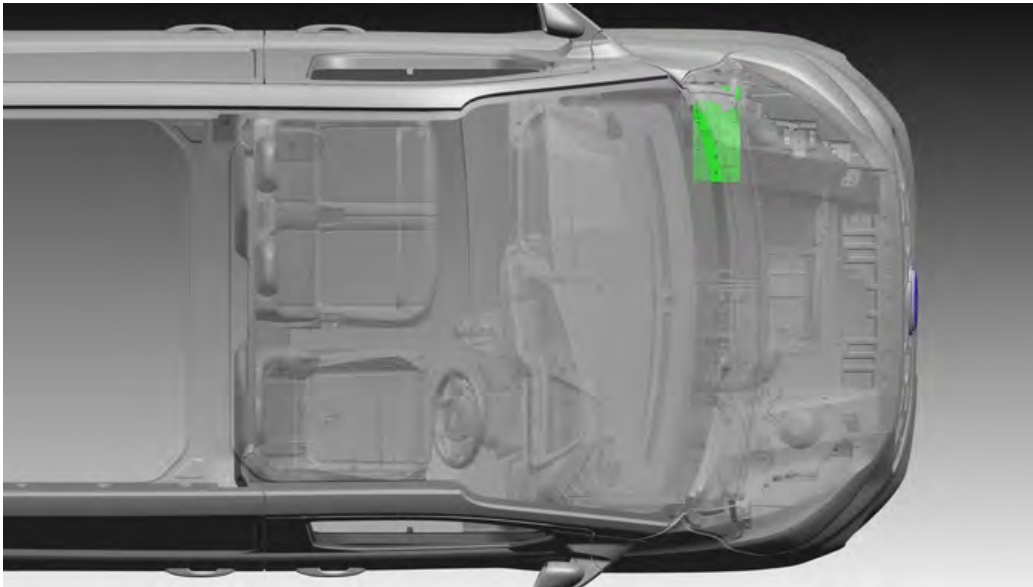

1 x 95 Ah H8 AGM-accu (1,2 kWh) in het motorcompartiment. Geschikt voor voertuigen die een stroomafname bij stilstaande motor gebruiken die een standaard accu niet kan leveren. Bijvoorbeeld ombouw voor telematica/volgwagens.

Beschikbaarheid in markten: NETHERLANDS

Featurecode: HTABG

Beschikbaar op: Transit Custom, Tourneo Custom

Extra Brandstofaansluiting

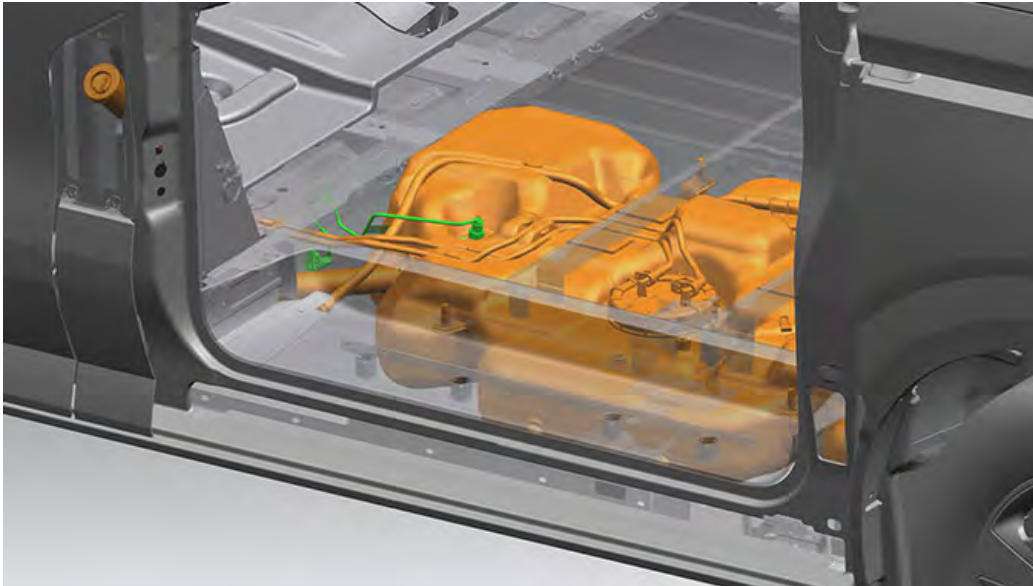

De extra brandstofaansluiting bestaat uit een brandstofleiding vanuit de tank en een connector om extra apparatuur zoals een interieurkachel gemakkelijk aan te sluiten.

Wordt standaard geleverd met een TI LOCC QC 7.89 connector (vrouwtje). Aanbevolen wordt een 7.89 adapter (mannetje) hierop aan te sluiten (leverbaar door: TI Automotive GmbH)

Beschikbaarheid in markten: NETHERLANDS

Featurecode: GB2AB

Beschikbaar op: Transit Custom, Tourneo Custom

Handmatige Regeneratie Roetfilter



Met deze optie kan de bestuurder het regenereren van het roetfilter handmatig starten als het voertuig met draaiende motor stilstaat, het proces duurt 10 tot 20 minuten. In het instrumentenpaneel wordt aangegeven wanneer regenereren nodig is. Aanbevolen voor diesels die veel korte ritten maken of lang stationair draaien.

Beschikbaarheid in markten: NETHERLANDS

Featurecode: A6YAB

Beschikbaar op: Transit Custom, Tourneo Custom

Niet leverbaar op:

- BEV aandrijflijn

Programmeerbare Interface Module (UIS)

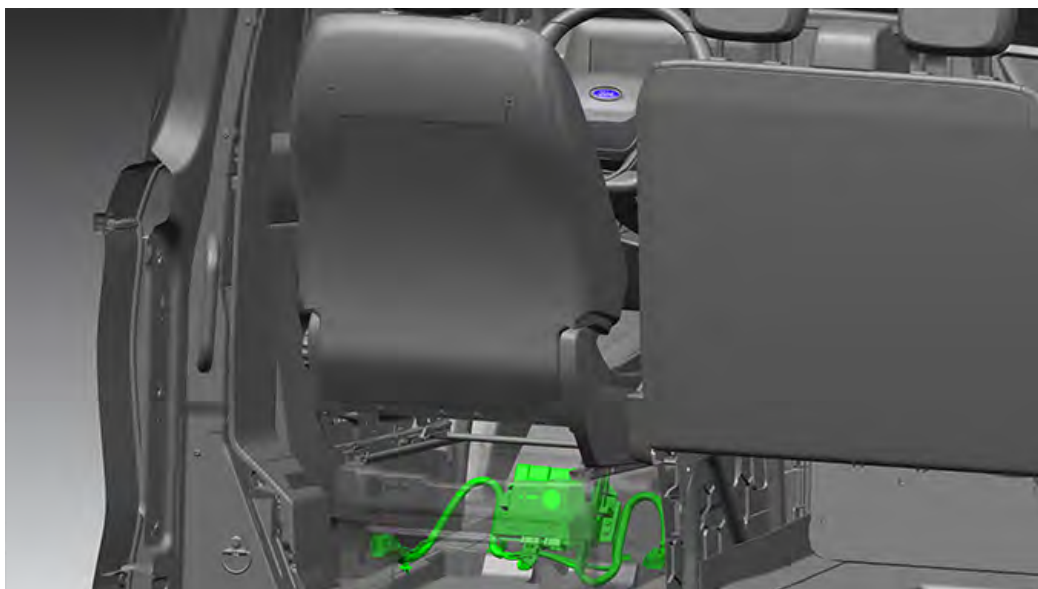

Inclusief

- Pakket compleet met module, beugel en kabelboomaansluitingen geïnstalleerd
- Voor ombouw wordt een kabelboom in het handschoenenkastje meegeleverd
- Pakket kan later worden aangebracht

Het integratiesysteem voor ombouwbedrijven (UIS) is een programmeerbare in-/uitgangsregeleenheid die over het CAN-netwerk in het voertuig communiceert.

De UIS-module gebruikt het SYNC-display voor bediening en bewaking van de in het omgebouwde voertuig ingebouwde apparatuur.

Het UIS Logic Tool betekent dat ombouwbedrijven geen ervaring met programmeren nodig hebben om de module te configureren en nieuwe features voor het voertuig te maken (zie BEMM voor meer informatie)

Opmerking:

Zie voor meer informatie het BEMM (Body and Equipment Mounting Manual)

Beschikbaarheid in markten: NETHERLANDS

Featurecode: JRSAB

Beschikbaar op: Transit Custom, Tourneo Custom

Features en voordelen:

- 16 digitale ingangen
- 8 analoge ingangen
- 6 geschakelde uitgangen van 5 A elk, bediend via het SYNC-display om apparatuur tot 5 A te schakelen (zwaailichten, verlichting, isolatoren enz.)
- 2 geschakelde uitgangen van 10 A elk, bediend via het SYNC-display om apparatuur tot 10 A te schakelen (verlichtingsbalken, pompen, omvormers enz.)
- 3 bruguitgangen van 5 A elk, voor voedingen tot 5A
- 10 geschakelde PWM-uitgangen op basis van LS/HS, voor extra relais om grotere stroomsterktes dan 5 A te schakelen
- Communicatie met het voertuig, alleen-lezen, toegang tot allerlei CAN-signalen ten behoeve van ombouw
- Private CAN – J1939.

Slimme Zekeringenkast

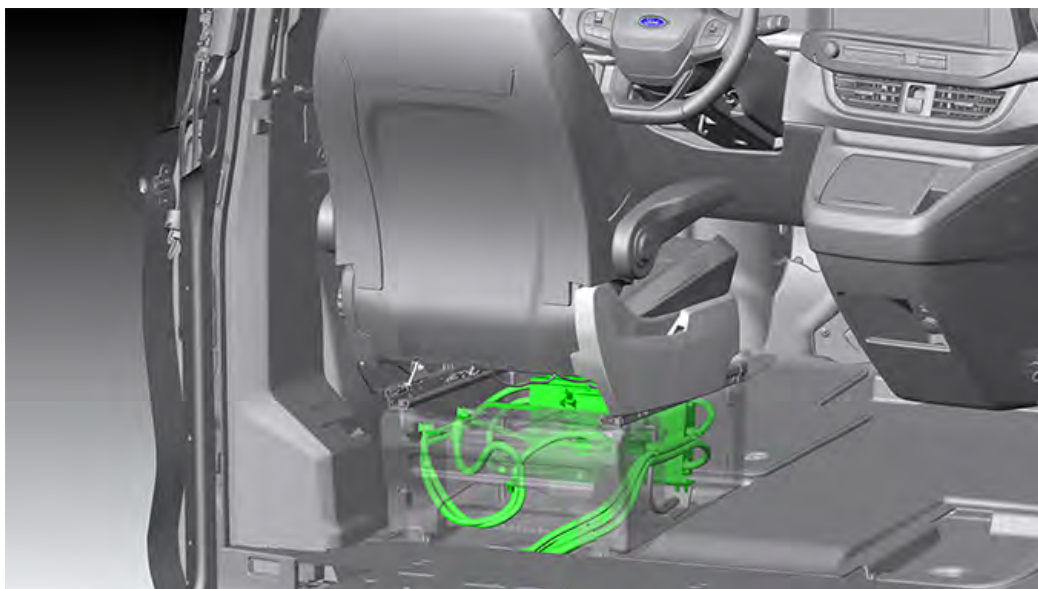

Speciaal voor ombouw waarbij extra apparatuur wordt ingebouwd die een aparte gezekerde voeding nodig heeft. De slimme zekeringenkast combineert meerdere features, zoals een zekeringenkast voor grote stroomsterkte, accubeveiliging en gescheiden opladen (maximaal 3 accu's).

Kan grote stroomsterktes aan en kan tevens signalen van het voertuig verwerken.

Opmerking:

Bevindt zich in de stoelvoet van de bestuurdersstoel.

Alleen compatibel met H8-accu's (enkel, dubbel, drievoudig)

Beschikbaarheid in markten: NETHERLANDS

Featurecode: JZXAD

Beschikbaar op: Transit Custom, Tourneo Custom

Bevat:

- Zekeringenkast met 8 ingangen en 8 uitgangen
- Programmeerbare accubeveiliging
- Gescheiden opladen
- Accubewaking

Niet verkrijgbaar met:

- 400 W omvormer
- Standaard accu
- H7-accu's

Toerentalregeling

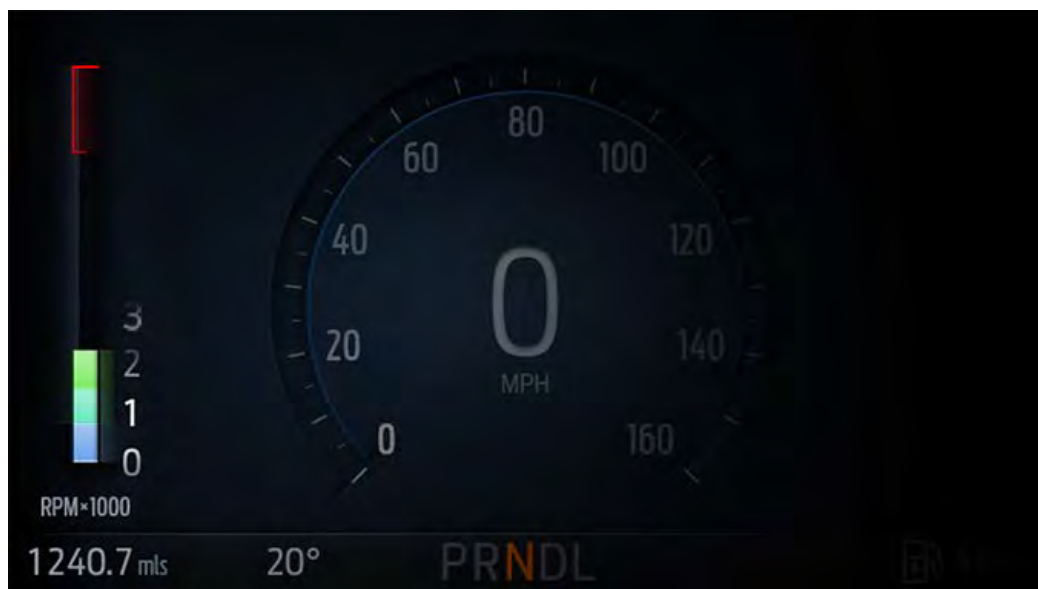

Hiermee kan de motor met een verhoogd stationair toerental draaien. Deze optie wordt gebruikt als veel stroom of mechanische energie moet worden afgenomen door extra apparatuur.

Beschikbaarheid in markten: NETHERLANDS

Featurecode: DCNAB

Beschikbaar op: Transit Custom, Tourneo Custom

Kent 3 modi:

- Modus 1: 3 toerentallen (standaard: 1100, 1600, 2030 tpm), dit kan worden geconfigureerd
- Modus 2: variabel toerental
- Modus 3: verhoogd stationair toerental

Algemene informatie

- Dit is bijvoorbeeld handig voor ombouw tot koelwagen of voor nutsbedrijven. Hiervoor is een regelkast van externe leverancier nodig. De gegevens over beide oplossingen staan in de BEMM.

Niet leverbaar op:

- Plug-in hybrides en BEV's

Trekhaakvoorbereiding

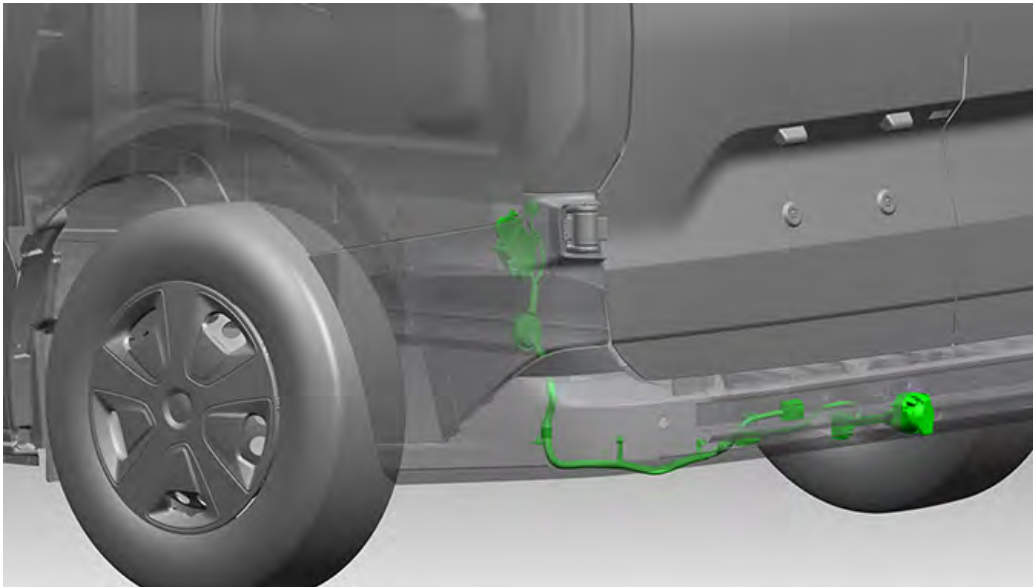

Deze optie bestaat uit de elektrische installatie (connector en bedrading) zonder de trekhaak zelf.

Voor bepaalde klanten met een wagenpark die een eigen trekhaak monteren maar de elektrische aansluiting nodig hebben voor lampen en elektrische features die vanuit het basisvoertuig worden geleverd, zoals Trailer Sway Control en Side Wind Mitigation. Bevat een 13-pens connector.

Beschikbaarheid in markten: NETHERLANDS

Featurecode: CIDAD

Beschikbaar op: Transit Custom, Tourneo Custom

Bevat:

- Connector en bedrading zonder fysieke trekhaak
- Plug-in hybrides

Niet leverbaar op:

Exterieur

- Armourshell Veiligheidspakket Voor De Laadruimte TVL™
- Beveiligingspakket Slam Handle TVL™
- Cabineveiligheidspakket Boutsloten TVL™
- Enhanced Security Replock™ TVL™
- Hooklock Veiligheidspakket Voor De Laadruimte Van TVL™
- Speciale Lakopties
- Veiligheidspakket Hooklock TVL™

Armourshell Veiligheidspakket Voor De Laadruimte TVL™

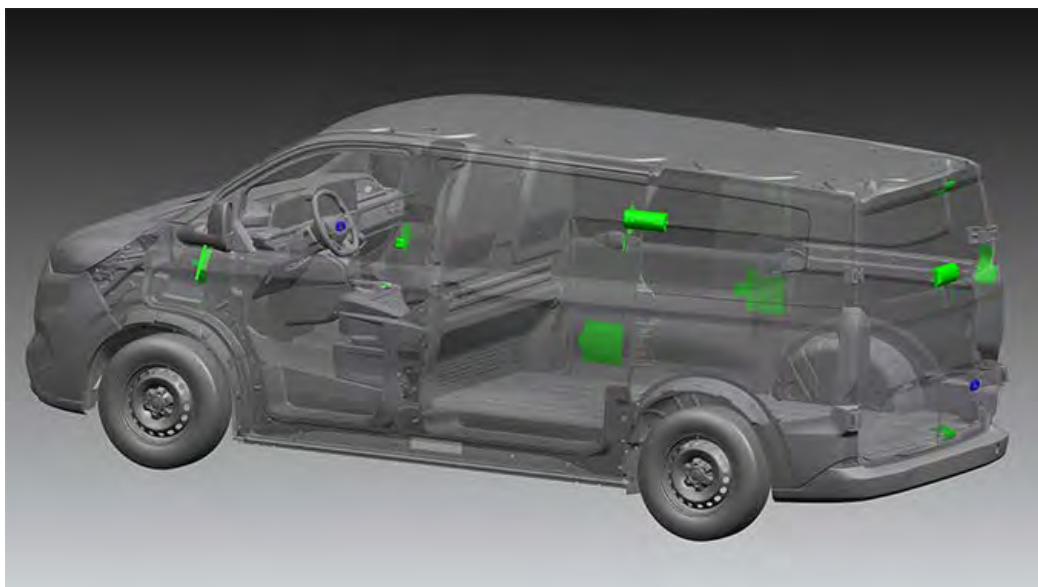

Het veiligheidspakket Armourshell van marktleider TVL™ wordt af fabriek gemonteerd en beveiligt het voertuig op 5 manieren:

- RepLock™ voorkomt dat het bestuurdersportier wordt geforceerd
- Boutsloten op de voorportieren zijn onafhankelijk werkende sloten waarbij een bout vanuit het portier in de B-stijl wordt gestoken.
- Armourshells bieden een zichtbare afschrikking en zijn de meest robuuste beveiligingsoptie waarbij pantserplaten met bouten aan elkaar worden bevestigd om de laadruimte nog beter te beveiligen
- Slotbeschermplaten op alle deuren van de laadruimte beveiligen tegen pogingen de sloten van buitenaf open te boren en het mechanisme te omzeilen, en
- Kabelbeveiligingen op de voorportieren en de achterste deur van de laadruimte om te voorkomen dat kabels worden doorgeknijpt

Beschikbaarheid in markten: NETHERLANDS

Featurecode: AAKAE

Beschikbaar op: Transit Custom

Bevat:

- RepLock™ sloten op de voorportieren die niet kunnen worden gekraakt
- Loom Guards op voorportieren
- Boutsloten op voorportieren (bestuurder en passagier)
- Kabelbeveiligingen achterdeur
- Slotbeschermplaten (alle portieren en deuren van de laadruimte)
- Armourshells (alle portieren en deuren van de laadruimte)

Niet verkrijgbaar met:

- Elektrische zijdeur voor laadruimte
- Transit Custom met ruiten op de tweede zitrij
- Systeem voor overbelastingsbescherming
- Elektronische hogezichtbaarheidspanelen

Beveiligingspakket Slam Handle TVL™

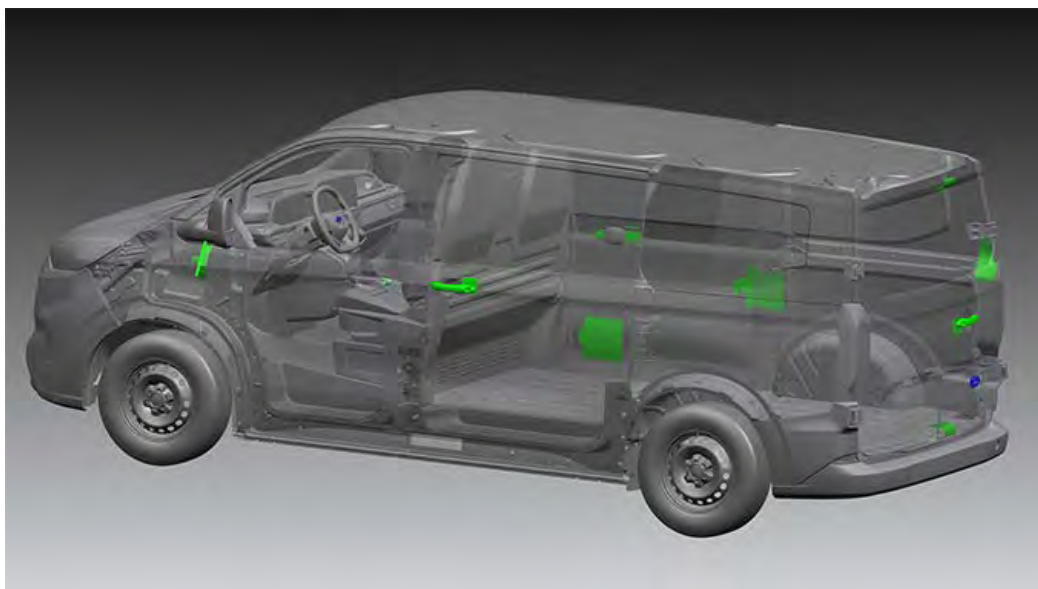

Het slam handle beveiligingspakket van marktleider TVL™ wordt af fabriek gemonteerd en verhoogt de veiligheid van het voertuig op 4 manieren:

- RepLock™ voorkomt dat het bestuurdersportier geforceerd wordt
 - De slam handles zijn geïntegreerde sloten op alle deuren van de laadruimte
 - Alle deuren van de laadruimte beschikken over slotbeschermplaten om ze te beschermen tegen pogingen het slot van buitenaf open te boren om het mechanisme te omzeilen.
 - Loom guards zodat kabels niet kunnen worden doorgeknipt.
- Bedoeld voor koerierswagens om snel de bestelwagen te verlaten en deze goed af te sluiten voor een hogere productiviteit.

Beschikbaarheid in markten: NETHERLANDS

Featurecode: AAKAC

Beschikbaar op: Transit Custom

Bevat:

- RepLock™ sloten op de voorportieren die niet kunnen worden gekraakt
- Loom Guards op voorportieren
- Kabelbeveiligingen in zijdeuren/achterdeur
- Slotbeschermplaten (alle portieren en achterklep)
- Slam handle (alle portieren)

Cabineveiligheidspakket Boutsloten TVL™

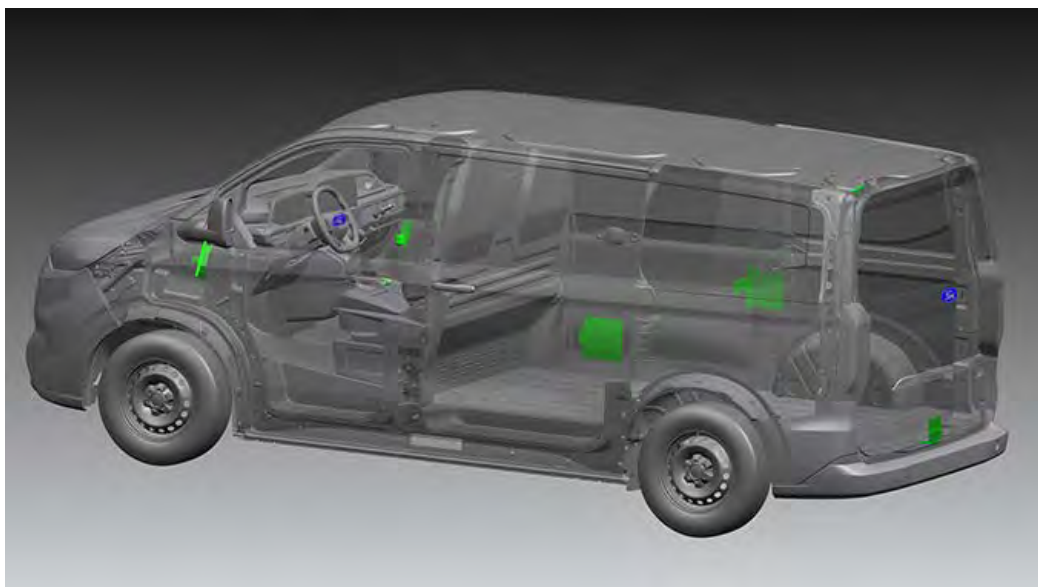

Het cabineveiligheidspakket van marktleider TVL™ wordt af fabriek gemonteerd en biedt extra beveiliging en mechanische sloten op de cabineportieren.

- RepLock voorkomt dat het bestuurdersportier wordt geforceerd.
 - De boutsloten zijn onafhankelijk werkende sloten waarbij het portier en de B-stijl door een bout worden vergrendeld en vormen zo een extra beveiliging op beide voorportieren.
 - Slotbeschermplaten op alle deuren van de laadruimte beschermen tegen pogingen de sloten van buitenaf uit te boren en het mechanisme te omzeilen
 - Kabelbeveiligingen (op alle deuren van de laadruimte en de achterklep) voorkomen dat de kabels worden doorgesneden.
- Deze kan niet in combinatie met een ander slotpakket worden aangeschaft, beschermt alleen de cabine en biedt de rest van het voertuig extra bescherming

Beschikbaarheid in markten: NETHERLANDS

Featurecode: AAKAF

Beschikbaar op: Transit Custom

Bevat:

- RepLock™ sloten op de voorportieren die niet kunnen worden gekraakt
- Loom Guards op voorportieren
- Boutsloten op voorportieren (bestuurder en passagier)
- Kabelbeveiligingen in zijdeuren/achterdeur
- Slotbeschermplaten (alle portieren en achterklep)

Enhanced Security Replock™ TVL™

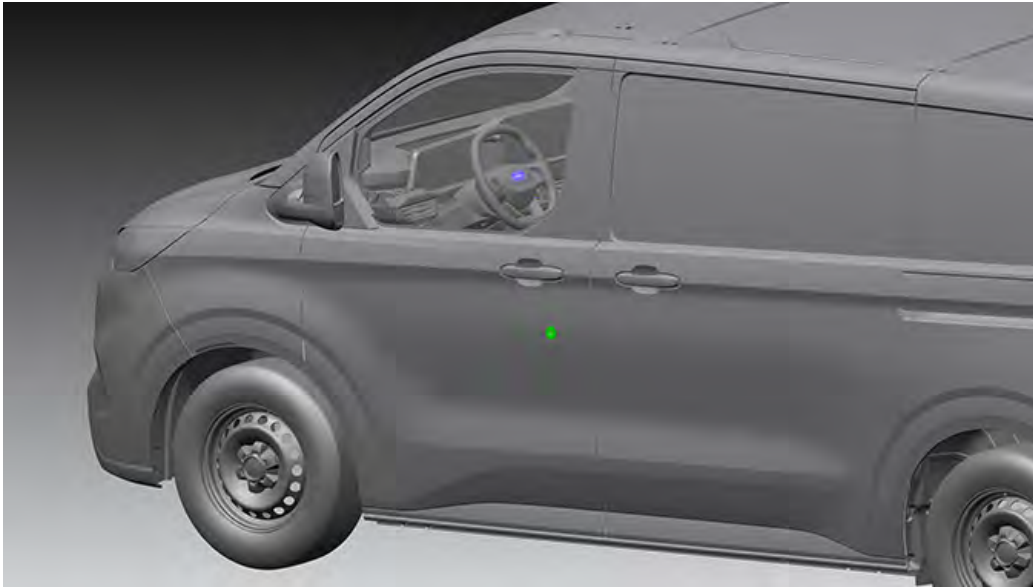

Het Enhanced Security RepLock™, geleverd door marktleider TVL™, vervangt het standaard slot in het bestuurdersportier en is een unieke, gepatenteerde, uiterst veilige vervangende cilinder.

Gemaakt van extra sterk roestvrij staal en verhindert mogelijke dieven het bestuurdersportier open te breken om toegang tot het voertuig te krijgen.

Beschikbaarheid in markten: NETHERLANDS

Featurecode: AAKBA

Beschikbaar op: Transit Custom, Tourneo Custom

Hooklock Veiligheidspakket Voor De Laadruimte Van TVL™

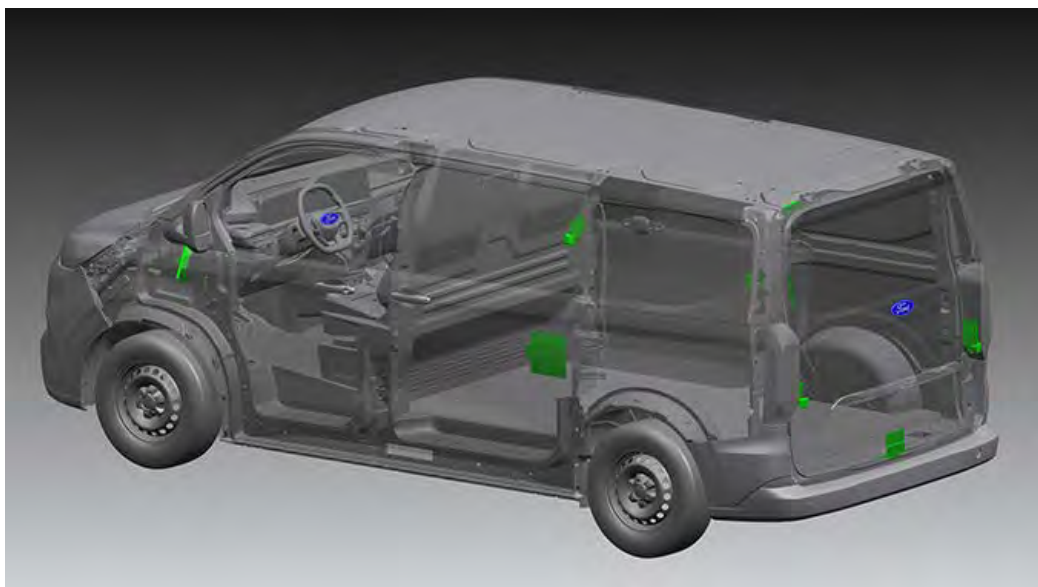

Dit HookLock veiligheidspakket voor de laadruimte van marktleider TVL™ wordt af fabriek gemonteerd en biedt extra beveiliging en mechanische sloten op de deuren van de laadruimte.

- RepLock voorkomt dat het slot van het bestuurdersportier wordt geforceerd
- HookLocks zijn op alle deuren van de laadruimte gemonteerd en hierbij worden de deuren met een bout in de B-stijl vergrendeld
- Slotbeschermplaten op alle deuren van de laadruimte beveiligen tegen pogingen de sloten van buitenaf uit te boren om het mechanisme te omzeilen
- Kabelbeveiligingen op de portieren en deuren van de laadruimte en achterklep voorkomen dat de kabels worden doorgesneden

Beschikbaarheid in markten: NETHERLANDS

Featurecode: AAKAG

Beschikbaar op: Transit Custom

Bevat:

- RepLock™ sloten op de voorportieren die niet kunnen worden gekraakt
- Loom Guards op voorportieren
- Kabelbeveiligingen in zijdeuren/achterdeur
- Slotbeschermplaten (alle portieren en achterklep)
- HookLocks (alle deuren van de laadruimte en de achterklep)

Niet verkrijgbaar met:

- Elektrische zijdeur voor laadruimte
- Transit Custom met ruiten in de portieren van de tweede zitrij

Speciale Lakopties



Een klant kan het uiterlijk van diens Ford bedrijfswagen willen aanpassen volgens de huisstijl en met de bedrijfsnaam. Ford biedt meer dan 100 speciale lakopties. De afwerking is van het allerhoogste niveau en de klant hoeft alleen het eigen logo en de merknaam aan te brengen.

Neem contact met je plaatselijke NSC op voor de laatste informatie over de SVO en de beschikbaarheid ervan.

Hieronder staan de minimale bestelhoeveelheden:

Transit Connect: Minimaal 14 bestellingen of er wordt een toeslag in rekening gebracht.

E-Transit: Transit SVO lakken beschikbaar

Ranger: Minimaal 50 bestellingen of er wordt een toeslag in rekening gebracht.

Andere voertuigen: geen beperkingen

Opmerking:

Beschikbaarheid en levertijd van kleuren kunnen per markt verschillen.

Beschikbaarheid in markten: Alle markten

Featurecode: Verschillende

Beschikbaar op: Transit Custom, Tourneo Custom

Veiligheidspakket Hooklock TVL™

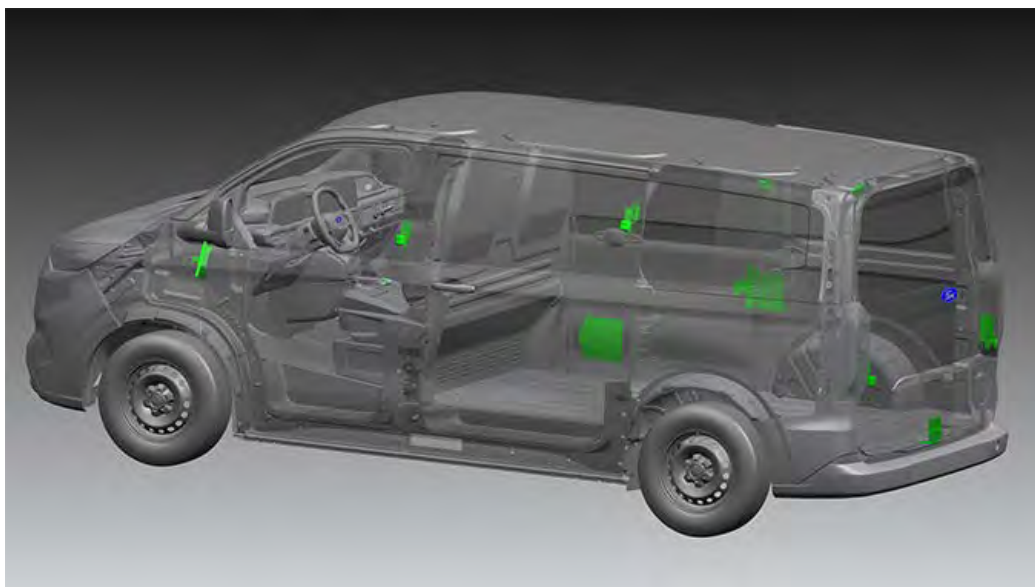

Het veiligheidspakket HookLock van marktleider TVL™ wordt af fabriek gemonteerd en beveiligd het voertuig op 5 manieren:

- RepLock™ voorkomt dat het bestuurdersportier wordt geforceerd en wordt af fabriek gemonteerd als vervanging voor het oorspronkelijke slot.
- Boutsloten op de voorportieren zijn onafhankelijk werkende sloten waarbij een bout vanuit het portier in de B-stijl wordt gestoken.
- HookLocks op alle deuren van de laadruimte waarmee de deur aan de stijl wordt vergrendeld met een extra sterke haak voor nog betere beveiliging van de laadruimte.
- Slotbeschermplaten op alle deuren van de laadruimte om te beschermen tegen pogingen van buitenaf het slot uit te boren en het mechanisme te omzeilen en
- Kabelbeveiligingen op cabineportieren, deuren van de laadruimte en de achterklep om te voorkomen dat kabels worden doorgeknipt

Beschikbaarheid in markten: NETHERLANDS

Featurecode: AAKAD

Beschikbaar op: Transit Custom

Bevat:

- RepLock™ sloten op de voorportieren die niet kunnen worden gekraakt
- Loom Guards op voorportieren
- Boutsloten op voorportieren (bestuurder en passagier)
- Kabelbeveiligingen in zijdeuren/achterdeur
- Slotbeschermplaten (alle portieren en achterklep)
- HookLocks (alle deuren van de laadruimte en de achterklep)

Niet verkrijgbaar met:

- Elektrische zijdeur voor laadruimte
- Transit Custom met ruiten op de tweede zitrij
- Systeem voor overbelastingsbescherming

Interieur

- Slimme Tachograaf 4.0
- Sortimo™ Inrichting Compleet
- Sortimo™ Inrichting Standaard
- Stoelenpakket 12 (Zonder Passagiersstoel)
- VERBETERDE CABINE- EN LAADRUIMTEVERLICHTING

Slimme Tachograaf 4.0



De tachograaf neemt de rijtijden, pauzes en rustperiodes op en wordt gebruikt bij commercieel gebruik en verhuur. Controleer de plaatselijke wetgeving voor de vereisten.

Opmerking:

Alleen beschikbaar met handbak voor Transit Custom

Beschikbaarheid in markten: NETHERLANDS

Featurecode: HDKAD

Beschikbaar op: Transit Custom, Tourneo Custom

Sortimo™ Inrichting Compleet



Sortimo™ levert hoogwaardige producten, in Duitsland ontworpen en gefabriceerd.

Dit lichtgewicht rekkenstelsel is ontworpen als 'mobiele werkplaats'. Af fabriek geleverd met Sortimo™ rekken, klaar voor gebruik.

Dit modulaire systeem kan later worden uitgebreid door onderdelen rechtstreeks bij Sortimo™ dealers aan te schaffen.

Beschikbaarheid in markten: NETHERLANDS

Featurecode: AALA7

Beschikbaar op: Transit Custom

Features en voordelen:

- Kant-en-klare one-stop oplossing voor de klant
- Eén factuur die in de Ford Credit financiering kan worden meegenomen
- Geen extra ombouw (levertijd)
- Voldoet volgens botsproeven aan alle Europese wetgeving
- Luxe uitgevoerd, lichtgewicht en duurzaam
- Eenvoudig over te zetten of te verwijderen zonder het voertuig te beschadigen
- 3 jaar garantie op alle Sortimo™ producten

Bevat:

- Antislip vloer van fenolhars
- Tweezijdige Sortimo SR5-rekken
- Bekleding zijwanden
- Opbergkasten
- Planken met opbergdozen die niet kunnen vallen
- Uittrekbare bankschroef
- Ventilatie om gascilinders te vervoeren
- Schutbord standaard
- Eén schuifdeur aan trottoirzijde
- Bekleding compartiment
- Opbergruimte tegen de dakhemel

Niet beschikbaar in combinatie met:

- Waterdichte laadvloer
- Dubbele zijlaaddeuren
- Waterverwarming achterin
- Klimaatregeling achterin
- Systeem voor overbelastingsbescherming
- Imperiaal onder dak (FCSD-optie)

Sortimo™ Inrichting Standaard



Sortimo™ levert hoogwaardige producten, in Duitsland ontworpen en gefabriceerd. Dit lichtgewicht reksysteem is ontwikkeld voor efficiënte opslag in rekken. Af fabriek geleverd met Sortimo™ rekken, klaar voor gebruik.

Dit modulaire systeem kan later worden uitgebreid door onderdelen rechtstreeks bij Sortimo™ dealers aan te schaffen.

Beschikbaarheid in markten: NETHERLANDS

Featurecode: AALA6

Beschikbaar op: Transit Custom

Features en voordelen:

- Kant-en-klare one-stop oplossing voor de klant
- Eén factuur die in de Ford Credit financiering kan worden meegenomen
- Geen extra ombouw (levertijd)
- Voldoet volgens botsproeven aan alle Europese wetgeving
- Luxeus uitgevoerd, lichtgewicht en duurzaam
- Eenvoudig over te zetten of te verwijderen zonder het voertuig te beschadigen
- 3 jaar garantie op alle Sortimo™ producten

Bevat:

- Schutbord standaard
- Eén schuifdeur aan trottoirzijde
- Antislip vloer van fenolhars
- Planken met opbergdozen die niet kunnen vallen
- Eindpanelen waar allerlei apparatuur aan kan worden bevestigd
- Enkele schuifdeur aan trottoirzijde

Niet verkrijgbaar met:

- Laadvloer
- Bekleding compartiment
- Opbergruimte boven achter
- Beschermset voor laadruimte
- Airconditioning achter
- Verwarming cabine achter
- Systeem voor overbelastingsbescherming
- Dubbele zijportieren

Stoelenpakket 12 (Zonder Passagiersstoel)



De passagiersstoel is verwijderd en de veiligheidsgordel aan de passagierszijde blijft behouden.

Deze lay-out wordt in wagenparken gebruikt, zoals voor post- en pakketbezorging.

Zesvoudig verstelbare bestuurdersstoel (met lendensteun) met Trend bekleding

Stoelverwarming op Transit BEV en Transit Custom

Beschikbaarheid in markten: NETHERLANDS

Featurecode: BVFDM

Beschikbaar op: Transit Custom

Beschikbaarheid

- Beschikbaar met vast stalen schutbord (met en zonder ruit)
- Schutbord verwijderd (waar toegestaan)
- Leverbaar met kunststof schutbord

Niet verkrijgbaar met:

- Schutbord met doorlaadluik

Blauwe Lampen-Conversies

- Politie: Polycarbonaat Ruit, Alleen Voorruit
- Politiepakket Polycarbonaat Ruiten

Politie: Polycarbonaat Ruit, Alleen Voorruit

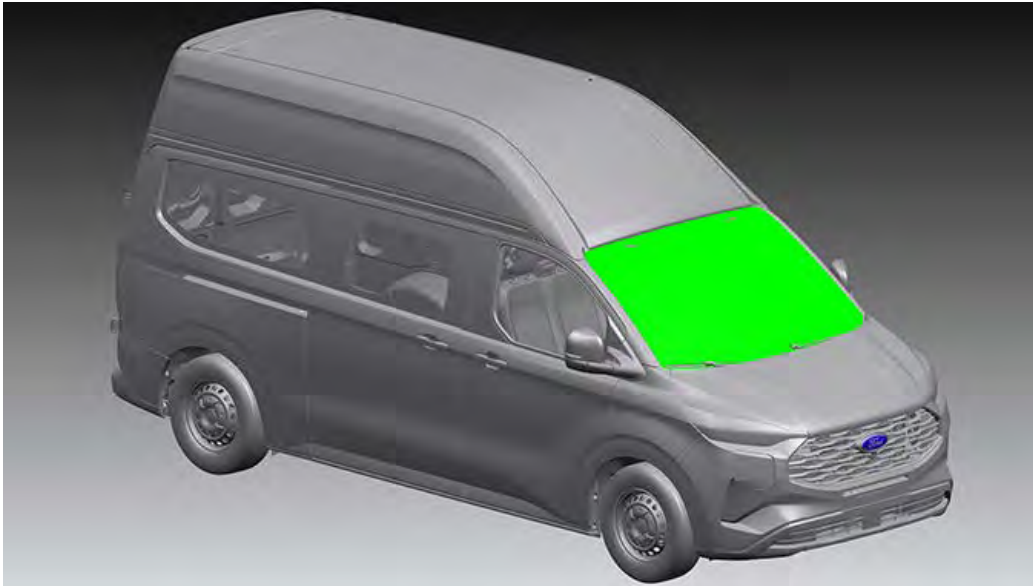

De polycarbonaat voorruit is schokbestendig, kan niet versplinteren, is uiterst transparant en lichter dan glas.
Beschikbaar op bestelwagen en Kombi L2 en L3
Incompleet voertuig - meerfasen typegoedkeuring

Opmerking:

Vermindert glasafval wanneer polycarbonaat ruiten door het ombouwbedrijf worden gemonteerd.

Beschikbaarheid in markten: NETHERLANDS

Featurecode: AALDE

Beschikbaar op: Transit Custom

Bevat:

- Verwarmde voorruit van polycarbonaat

Politiepakket Polycarbonaat Ruiten

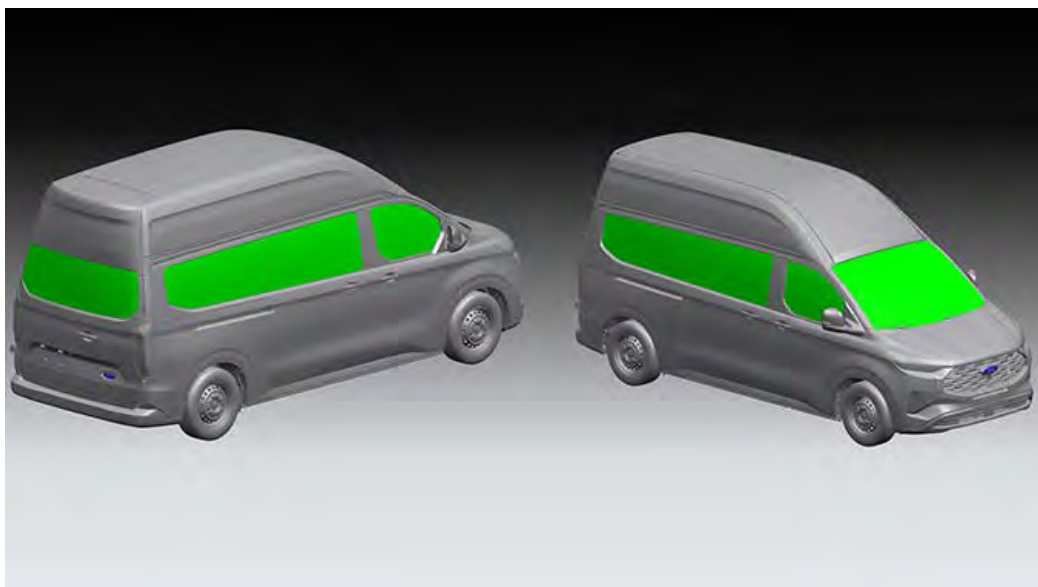

Het pakket biedt het perfecte donorvoertuig als bescherming tegen geweld of aanval.

De polycarbonaat ruiten zijn schokbestendig, kunnen niet versplinteren, zijn uiterst transparant en lichter dan glas.

Beschikbaar op bestelwagen en Kombi L2 en L3

Opmerking: deze optie is alleen leverbaar voor voertuigen voor hulpdiensten met door het ombouwbedrijf uitgevoerde tweefasen homologatie.

In compleet voertuig - meerfasen typegoedkeuring

Opmerking:

Vermindert glasafval wanneer polycarbonaat ruiten door het ombouwbedrijf worden gemonteerd.

Beschikbaarheid in markten: NETHERLANDS

Featurecode: AALDD

Beschikbaar op: Transit Custom

Bevat:

- Verwarmde voorruit van polycarbonaat
- Getinte polycarbonaat ruiten op 2e en 3e zitrij en achterop

Zonder:

- Schutbord



Taxi-Conversies

- Voorbereidingspakket Taxi, 2E En 3E Zitrij Verwijderd
- Voorbereidingspakket Taxi, 2E Zitrij Verwijderd
- Voorbereidingspakket Taxi, 3E Zitrij Verwijderd

Vorbereidingspakket Taxi, 2E En 3E Zitrij Verwijderd



Dit pakket is ontworpen voor ombouw tot taxi of rolstoeltaxi waarbij de stoelen op de 2e en 3e zitrij moeten worden verwijderd. Alle stoelen achterin worden verwijderd, alleen de stoelen voor bestuurder en voorpassagier blijven behouden.

De vloerbekleding is achterin het voertuig ook verwijderd.

Alleen Tourneo en Kombi

(incomplete voertuig - RDW keuring noodzakelijk)

Opmerking:

De openingen in de dakhemel van de veiligheidsgordels van de 3e zitrij zijn verwijderd, zodat ombouwbedrijven hun eigen veiligheidsgordels kunnen monteren of de gaten eventueel kunnen afdekken.

Geen vloerbekleding achterin het voertuig

Beschikbaarheid in markten: NETHERLANDS

Featurecode: AALJ5

Beschikbaar op: Transit Custom, Tourneo Custom

Vorbereidingspakket Taxi, 2E Zitrij Verwijderd



In dit pakket zijn de stoelen en veiligheidsgordels op de tweede zitrij verwijderd.

Op de derde zitrij een enkele en dubbel stoel, vloerbekleding blijft bestaan.

Geschikt voor ombouw tot rolstoeltaxi of taxi HVAC-installatie (verwarming, ventilatie en airconditioning) achter de enkele stoel. (incompleet voertuig - RDW keuring noodzakelijk)

Opmerking:

Ombouwbedrijf kan eigen scheidingswand en klapstoelen op de 2e zitrij plaatsen.

Beschikbaarheid in markten: NETHERLANDS

Featurecode: AALEX

Beschikbaar op: Tourneo Custom

Vorbereidingspakket Taxi, 3E Zitrij Verwijderd



Ontworpen voor ombouw tot taxi of rolstoeltaxi als er achterin het voertuig meer ruimte nodig is voor opbergruimte of om een rolstoel te vervoeren.

De stoelen op de 3e zitrij (inclusief veiligheidsgordels) worden verwijderd, maar de drie aparte stoelen op de 2e zitrij blijven bestaan evenals de volledige vloerbekleding achterin het voertuig. Leverbaar op Tourneo en Kombi

(incompleet voertuig - RDW keuring noodzakelijk)

Opmerking:

De openingen in de dakhemel van de veiligheidsgordels van de 3e zitrij blijven bestaan. Ombouwbedrijven krijgen hiermee de flexibiliteit om deze al dan niet af te dekken, of eigen veiligheidsgordels of andere zaken als ledlampen te installeren.

Beschikbaarheid in markten: NETHERLANDS

Featurecode: AALEY

Beschikbaar op: Transit Custom, Tourneo Custom

Algemene informatie

- Alleen Tourneo Custom Kombi

Bijlage



Transit Custom

Beschikbaar SVOs



Interieur

- Slimme Tachograaf 4.0
- Sortimo™ Inrichting Compleet
- Sortimo™ Inrichting Standaard
- Stoelenpakket 12 (Zonder Passagiersstoel)



Camper-Conversies

- Privacy glass



Blauwe Lampen-Conversies

- Politie: Polycarbonaat Ruit, Alleen Voorruit
- Politiepakket Polycarbonaat Ruiten



Exterieur

- Armourshell Veiligheidspakket Voor De Laadruimte TVL™
- Armourshell Veiligheidspakket Voor De Laadruimte TVL™
- Beveiligingspakket Slam Handle TVL™
- Cabineveiligheidspakket Boutsloten TVL™
- Enhanced Security Replock™ TVL™
- Hooklock Veiligheidspakket Voor De Laadruimte Van TVL™
- Speciale Lakopties
- Veiligheidspakket Hooklock TVL™



Elektrische Opties

- Dubbele H7 AGM-Accu'S
- Dubbele H8 AGM-Accu'S
- Enkele H7 AGM-Accu
- Enkele H8 AGM-Accu

- Extra Brandstofaansluiting
- Handmatige Regeneratie Roetfilter
- Programmeerbare Interface Module (UIS)
- Slimme Zekeringenkast
- Toerentalregeling
- Trekhaakvoorbereiding



Taxi-Conversies

- Voorbereidingspakket Taxi, 2E En 3E Zitrij Verwijderd
- Voorbereidingspakket Taxi, 3E Zitrij Verwijderd



TRANSIT CUSTOM

Transit Custom (Kombi)

Beschikbaar SVOs



Interieur

- Slimme Tachograaf 4.0
- Sortimo™ Inrichting Compleet
- Sortimo™ Inrichting Standaard



Exterieur

- Cabineveiligheidspakket Boutsloten TVL™
- Enhanced Security Replock™ TVL™
- Speciale Lakopties



Elektrische Opties

- Dubbele H7 AGM-Accu'S
- Dubbele H8 AGM-Accu'S
- Enkele H7 AGM-Accu
- Enkele H8 AGM-Accu
- Handmatige Regeneratie Roetfilter
- Programmeerbare Interface Module (UIS)
- Slimme Zekeringenkast
- Toerentalregeling
- Trekhaakvoorbereiding



TRANSIT CUSTOM

Transit Custom (Dubbele Cabine)

Beschikbaar SVOs



Interieur

- Slimme Tachograaf 4.0
- Sortimo™ Inrichting Compleet
- Sortimo™ Inrichting Standaard



Exterieur

- Cabineveiligheidspakket Boutsloten TVL™
- Enhanced Security Replock™ TVL™
- Speciale Lakopties



Elektrische Opties

- Dubbele H7 AGM-Accu'S
- Dubbele H8 AGM-Accu'S
- Enkele H7 AGM-Accu
- Enkele H8 AGM-Accu
- Handmatige Regeneratie Roetfilter
- Programmeerbare Interface Module (UIS)
- Slimme Zekeringenkast
- Toerentalregeling
- Trekhaakvoorbereiding



TRANSIT CUSTOM

Transit Custom (Bestelauto)

Beschikbaar SVOs



Interieur

- Slimme Tachograaf 4.0
- Sortimo™ Inrichting Compleet
- Sortimo™ Inrichting Standaard



Exterieur

- Cabineveiligheidspakket Boutsloten TVL™
- Enhanced Security Replock™ TVL™
- Speciale Lakopties



Elektrische Opties

- Dubbele H7 AGM-Accu'S
- Dubbele H8 AGM-Accu'S
- Enkele H7 AGM-Accu
- Enkele H8 AGM-Accu
- Handmatige Regeneratie Roetfilter
- Programmeerbare Interface Module (UIS)
- Slimme Zekeringenkast
- Toerentalregeling
- Trekhaakvoorbereiding



Tourneo Custom

Beschikbaar SVOs

- Voorbereidingspakket Taxi, 3E Zitrij Verwijderd



Interieur

- Slimme Tachograaf 4.0
- VERBETERDE CABINE- EN LAADRUIIMTEVERLICHTING



Exterieur

- Enhanced Security Replock™ TVL™
- Speciale Lakopties



Elektrische Opties

- Dubbele H7 AGM-Accu'S
- Dubbele H8 AGM-Accu'S
- Enkele H7 AGM-Accu
- Enkele H8 AGM-Accu
- Extra Brandstofaansluiting
- Handmatige Regeneratie Roetfilter
- Programmeerbare Interface Module (UIS)
- Slimme Zekeringenkast
- Toerentalregeling
- Trekhaakvoorbereiding



Taxi-Conversies

- Voorbereidingspakket Taxi, 2E En 3E Zitrij Verwijderd
- Voorbereidingspakket Taxi, 2E Zitrij Verwijderd

Begrippenlijst

Speciale opties (SVO)	Door Ford goedgekeurde ombouw en speciale apparatuur gericht op de verschillende en specifieke klantenwensen waar met standaard productievoertuigen niet aan kan worden voldaan.
Body and Equipment Mounting Manual (BEMM)	Een handleiding met technische informatie voor ombouwen volgens in de praktijk bewezen methodes. Als je met ombouw- of carrosseriebedrijven werkt, dan moet je deze bezoeken en het BEMM introduceren. Ze moeten er zich bij ombouw of carrosseriebouw aan houden. Ga voor meer informatie over de in deze catalogus genoemde SVO's naar de Body and Equipment Mounting Manual (BEMM). Neem voor toegang tot de BEMM contact op met BEMM2@ford.com
Ombouw- en carrosseriebedrijven	Bedrijven die zich hebben gespecialiseerd in de ombouw van voertuigen of het fabriceren van bepaalde onderdelen voor voertuigen die als een SVO-optie kunnen worden aangevraagd
Transit chassis-cabine	De Transit chassis-cabine bestaat uit een chassis-cabine, lage framerails, geïntegreerde bevestigingspunten voor een carrosserie en stevige frameconstructie van versterkt staal. Dit is een sterke en betrouwbare basis voor de meeste ombouwen
Transit skeletal chassis	Ook wel gestript chassis genoemd. Dit is een chassis-cabine met een chassishoogte die 120 mm lager is dan een normale chassis-cabine en waarvan het laadvermogen 200 kg hoger is dan een conventionele Transit chassis-cabine. De cabine met open achterkant maakt een onbelemmerde doorgang vanuit de cabine naar de laadruimte van het omgebouwde voertuig mogelijk
Af fabriek	Standaard aanwezig als het voertuig wordt gebouwd, voordat het wordt omgebouwd
Uitgebreid interfacepakket elektronica	Ook wel 'Bedrading voor hulpdiensten' genoemd. Biedt veel mogelijkheden om elektrische signalen aan te sluiten. De connector bevindt zich in het dashboard achter het handschoenvakje.
Ruitenvorbereiding people mover	Ook wel 'Ruitenpakket 4' genoemd. Maakt ombouw tot rolstoeltaxi mogelijk.
Door bestuurder aangestuurde regenera-tie roetfilter	Ook wel 'Handmatige regeneratie roetfilter' genoemd. Het systeem is ontworpen om de uitlaatgassen van de dieselmotor te reinigen als de motor gedurende langere tijd automatisch op bedrijfstemperatuur is gekomen.



PROTM

Ford Bedrijfswagens Conversions Versie 4

Download voor een optimale kijkervaring

New Transit



Inleiding

Veel klanten brengen hun voertuigen naar externe bedrijven om ze aan hun wensen te laten aanpassen. We kunnen met direct door Ford geleverde opties aan meer van hun wensen voldoen, dit ombouw proces vereenvoudigen en de tijd tussen het plaatsen van een bestelling en het opleveren van het voertuig verkorten.

Door deze opties te bieden kunnen we ons ervan verzekeren dat het assortiment Ford bedrijfswagens het beste platform blijft om aan de complexe en gevarieerde wensen van allerlei bedrijven te voldoen. Het is onze missie om de wensen van onze klanten te begrijpen en op die manier de klanten optimaal bij deze en toekomstige aankopen te ondersteunen en zo een band voor de lange termijn op te bouwen.

Donorvoertuigen

Selecteer een voertuig om de hiervoor beschikbare SVO-opties te bekijken.



Transit Van

- Dubbele Cabine
- Bestelauto



Transit Minibus



Transit Chassis

- Skeletal Chassis
- Dubbele Cabine
- Enkele Cabine

SVO opties

klik op een SVO voor meer informatie

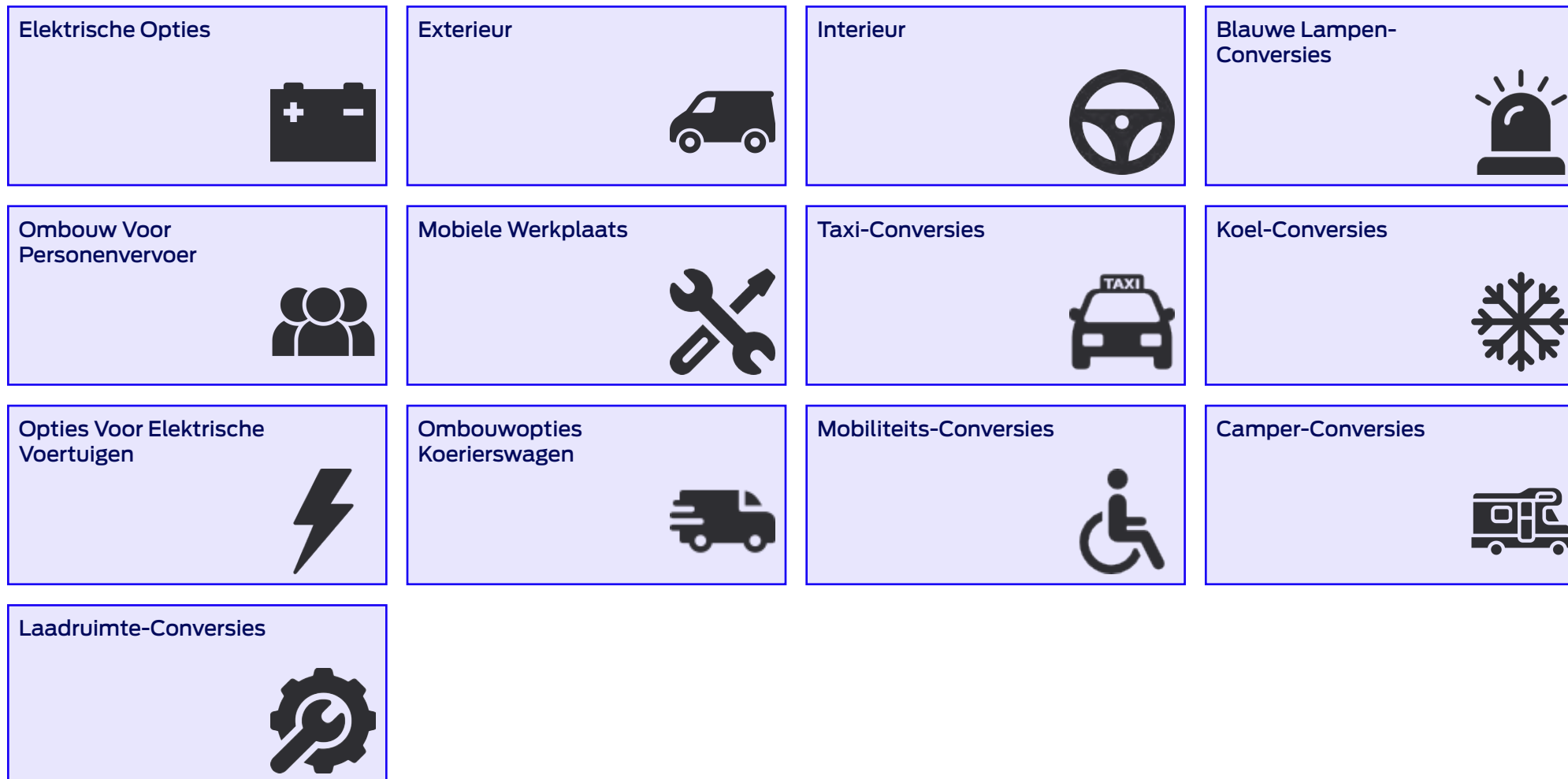

Elektrische Opties

- Achterlichtenpakket Voor Ford Transit Skeletal Chassis
- Achteruitrijalarm Bij Transit Skeletal Chassis
- Achteruitrijcamera
- Dubbele H7 AGM-Accu'S
- Dubbele H8 AGM-Accu'S
- Enkele H7 AGM-Accu
- Enkele H8 AGM-Accu
- Extra Brandstofaansluiting
- Handmatige Regeneratie Roetfilter
- Led-Cabineverlichting
- Programmeerbare Interface Module (UIS)
- TOERENTALREGELING
- Trekhaakvoorbereiding
- Zijmarkering Lampenpakket Transit Chassis

Achterlichtenpakket Voor Ford Transit Skeletal Chassis

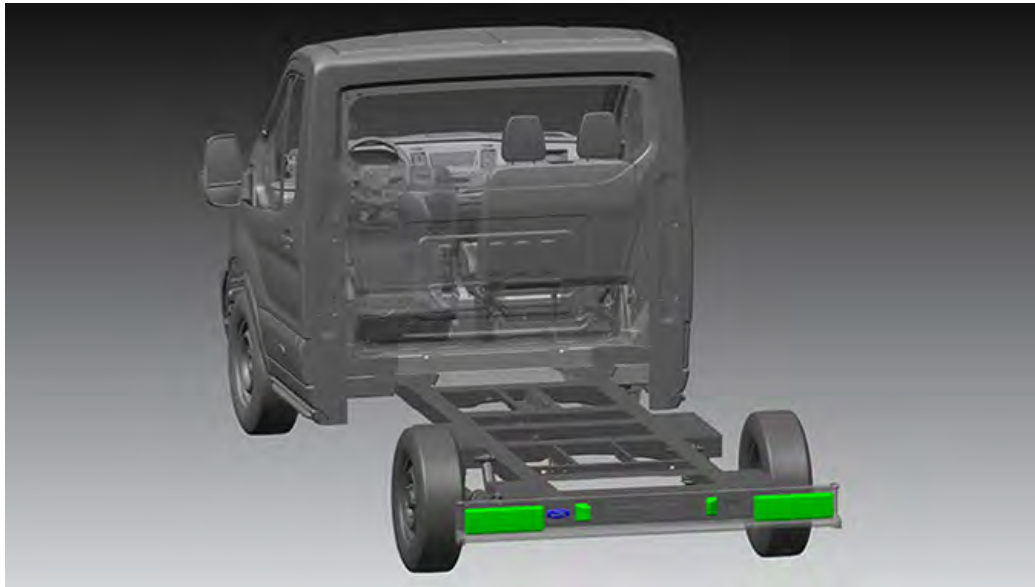

De Transit skeletal chassis wordt geleverd zonder lage dwarsbalk achter waardoor achterlichten en kentekenverlichting achter standaard niet kunnen worden gemonteerd.

In dit pakket zitten achterlichten (in het voertuig meegeleverd) die bij de ombouw kunnen worden gemonteerd.
(incomplete voertuig - RDW keuring noodzakelijk)

Beschikbaarheid in markten: NETHERLANDS

Featurecode: BEBAC

Beschikbaar op: Transit Chassis

Bevat:

- Rechter- en linkerachterlicht
- Kentekenplaatverlichting voor de kentekenplaat achter

Achteruitrijalarm Bij Transit Skeletal Chassis



De klant kan met deze optie de zoemer bestellen. Hij wordt als set geleverd voor ombouw van een skeletal chassis.

Beschikbaarheid in markten: NETHERLANDS

Featurecode: HLDAB

Beschikbaar op: Transit Minibus, Transit Van, Transit Chassis

Achteruitrijcamera

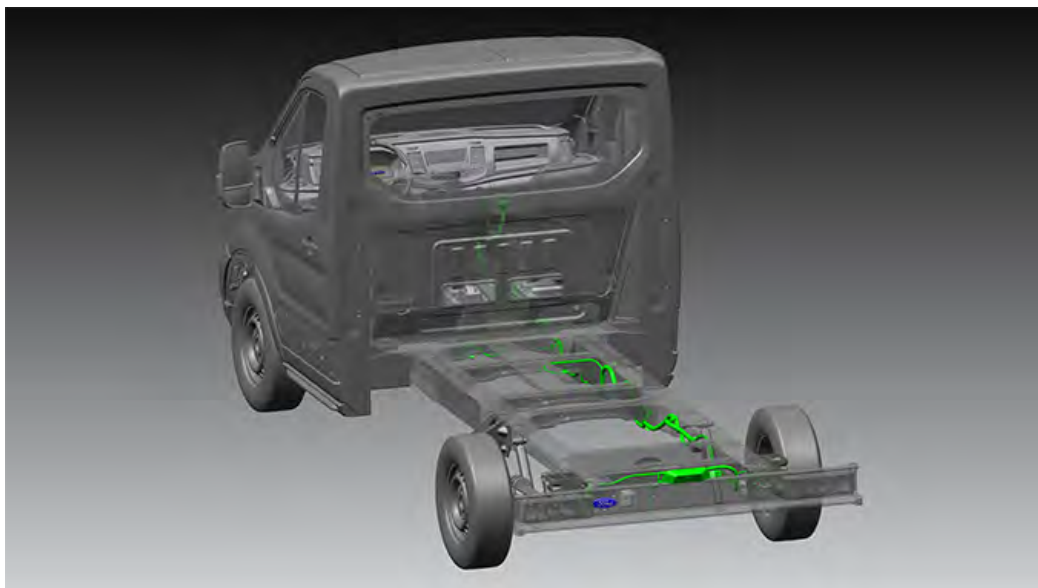

Deze optie is ontwikkeld voor de Transit chassis-cabine voor het af fabriek monteren van een kale achteruitkijkcamera op het chassisframe. Ook beschikbaar op een skeletal chassis waarbij de camera als set wordt geleverd in het handschoenenkastje, klaar voor montage. Een snoer van 3,40 m wordt meegeleverd.

Opmerking:

De achteruitkijkcamera kan alleen worden besteld met uitgebreide DAT-pakketten.

Beschikbaarheid in markten: NETHERLANDS

Featurecode: J3KAQ

Beschikbaar op: Transit Chassis

Dubbele H7 AGM-Accu'S



2 x 75 Ah EFB (ca. 1,8 kWh), 2 x 80 Ah AGM (ca. 2 kWh) of 2 x 80 Ah SLI (ca. 2 kWh) accu's, afhankelijk van de geselecteerde voertuigoptie.
In de stoelvoet van de bestuurdersstoel

Beschikbaarheid in markten: NETHERLANDS

Featurecode: HTAAC

Beschikbaar op: Transit Minibus, Transit Van, Transit Chassis

Dubbele H8 AGM-Accu'S

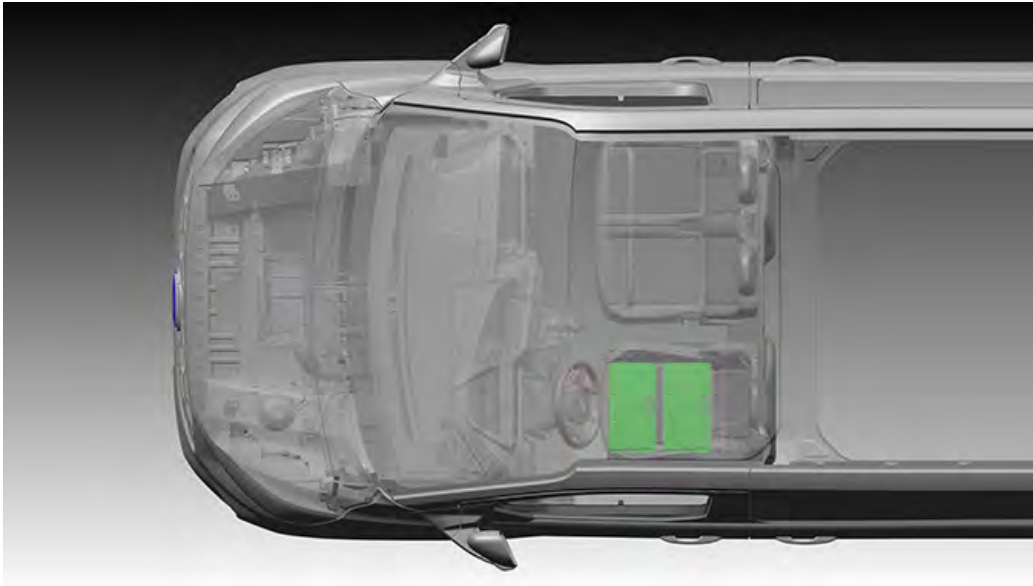

2 x 95 Ah H8 AGM-accu's (ca. 2,4 kWh) in de stoelvoet van de bestuurdersstoel.

Beschikbaarheid in markten: NETHERLANDS

Featurecode: HTAAZ

Beschikbaar op: Transit Van, Transit Chassis

Enkele H7 AGM-Accu



1 x 75 Ah EFB (ca. 0,9 kWh) of 80 Ah AGM (ca. 1 kWh), afhankelijk van de geselecteerde voertuigoptie.

Beschikbaarheid in markten: NETHERLANDS

Featurecode: HTAAB

Beschikbaar op: Transit Van, Transit Chassis

Enkele H8 AGM-Accu



1 x 95 Ah H8 AGM-accu (ca. 1,2 kWh) in de stoelvoet van de bestuurdersstoel.

Geschikt voor voertuigen die een stroomafname bij stilstaande motor gebruiken die een standaard accu niet kan leveren. Bijvoorbeeld ombouw voor telematica/volgwagens.

Opmerking:

Zie het BEMM voor meer informatie. Een dubbele H8 AGM diepe-cyclus accu is leverbaar

Beschikbaarheid in markten: NETHERLANDS

Featurecode: HTABG

Beschikbaar op: Transit Van, Transit Chassis

Niet verkrijgbaar met:

- Voedingsgroepen (alleen Transit)
- Zware startmotor (alleen Transit)
- Stekkeromvormers (alleen Transit)
- Parkeerrem aan de buitenkant (alleen Transit)
- Brandstofgestookte verwarming
- Verwarming cabine achter
- Slimme tachograaf
- Airconditioning achter
- Uitgebreid interfacepakket elektronica
- Richtingaanwijzers op dak

Extra Brandstofaansluiting

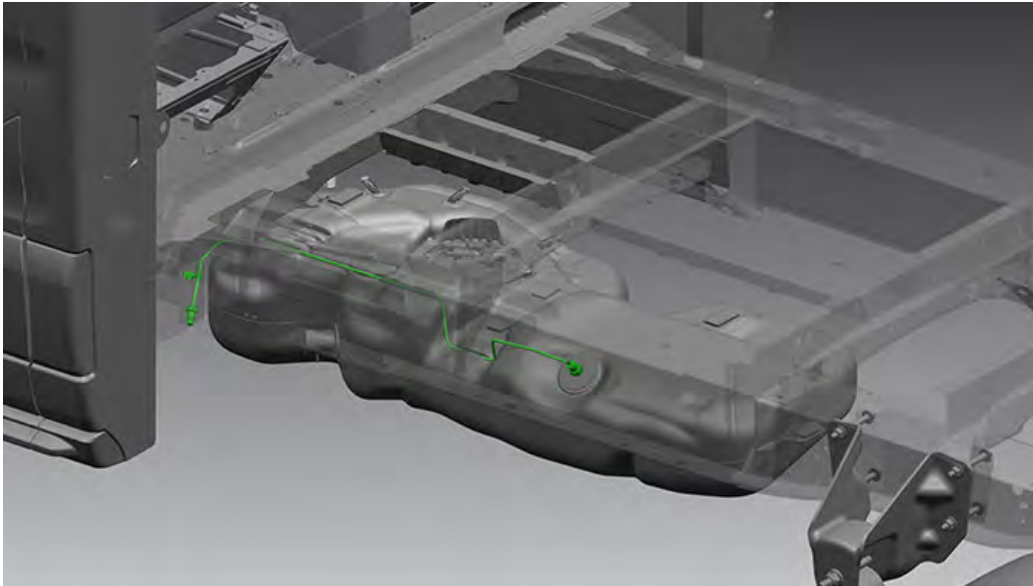

De extra brandstofaansluiting bestaat uit een brandstofleiding vanuit de tank en een connector om extra apparatuur zoals een interieurkachel gemakkelijk aan te sluiten.

Wordt standaard geleverd met een TI LOCC QC 7.89 connector (vrouwtje). Aanbevolen wordt een 7.89 adapter (mannetje) hierop aan te sluiten (leverbaar door: TI Automotive GmbH)

Beschikbaarheid in markten: NETHERLANDS

Featurecode: GB2AB

Beschikbaar op: Transit Van, Transit Chassis

Handmatige Regeneratie Roetfilter



Met deze optie kan de bestuurder het regenereren van het roetfilter handmatig starten als het voertuig met draaiende motor stilstaat, het proces duurt 10 tot 20 minuten. In het instrumentenpaneel wordt aangegeven wanneer regenereren nodig is. Aanbevolen voor diesels die veel korte ritten maken of lang stationair draaien.

Beschikbaarheid in markten: NETHERLANDS

Featurecode: A6YAB

Beschikbaar op: Transit Minibus, Transit Van, Transit Chassis

Niet leverbaar op:

- BEV aandrijflijn

Led-Cabineverlichting



De verbeterde led-cabineverlichting van ca. 500 lumen is een groot voordeel voor gebruikers die hun cabine als mobiel kantoor gebruiken.

Opmerking:

Inbegrepen in JCMAD

Beschikbaarheid in markten: NETHERLANDS

Featurecode: JCFAL

Beschikbaar op: Transit Van, Transit Chassis

Programmeerbare Interface Module (UIS)



Inclusief

- Pakket compleet met module, beugel en kabelboomaansluitingen geïnstalleerd
- Voor ombouw wordt een kabelboom in het handschoenenkastje meegeleverd
- Pakket kan later worden aangebracht

Het integratiesysteem voor ombouwbedrijven (UIS) is een programmeerbare in-/uitgangsregeleenheid die over het CAN-netwerk in het voertuig communiceert.

De UIS-module gebruikt het SYNC-display voor bediening en bewaking van de in het omgebouwde voertuig ingebouwde apparatuur.

Het UIS Logic Tool betekent dat ombouwbedrijven geen ervaring met programmeren nodig hebben om de module te configureren en nieuwe features voor het voertuig te maken (zie BEMM voor meer informatie)

Opmerking:

Zie voor meer informatie het BEMM (Body and Equipment Mounting Manual)

Beschikbaarheid in markten: NETHERLANDS

Featurecode: JRSAB

Beschikbaar op: Transit Minibus, Transit Van, Transit Chassis

Features en voordelen:

- 16 digitale ingangen
- 8 analoge ingangen
- 6 geschakelde uitgangen van 5 A elk, bediend via het SYNC-display om apparatuur tot 5 A te schakelen (zwaailichten, verlichting, isolatoren enz.)
- 2 geschakelde uitgangen van 10 A elk, bediend via het SYNC-display om apparatuur tot 10 A te schakelen (verlichtingsbalken, pompen, omvormers enz.)
- 3 bruguitgangen van 5 A elk, voor voedingen tot 5A
- 10 geschakelde PWM-uitgangen op basis van LS/HS, voor extra relais om grotere stroomsterktes dan 5 A te schakelen
- Communicatie met het voertuig, alleen-lezen, toegang tot allerlei CAN-signalen ten behoeve van ombouw
- Private CAN – J1939.

TOERENTALREGELING

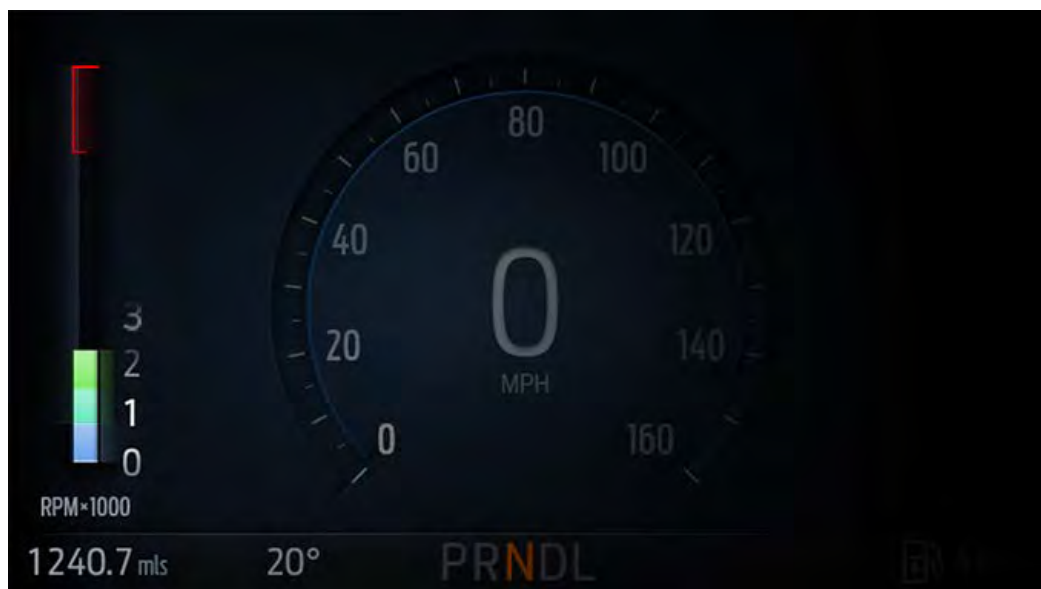

Hiermee kan de motor met een verhoogd stationair toerental draaien. Deze optie wordt gebruikt als veel stroom of mechanische energie moet worden afgenomen door extra apparatuur.

Beschikbaarheid in markten: NETHERLANDS

Featurecode: DCNAB

Beschikbaar op: Transit Minibus, Transit Van, Transit Chassis

Kent 3 modi:

- Modus 1: 3 toerentallen (standaard: 1100, 1600, 2030 tpm), dit kan worden geconfigureerd
- Modus 2: variabel toerental
- Modus 3: verhoogd stationair toerental

Algemene informatie

- Dit is bijvoorbeeld handig voor ombouw tot koelwagen of voor nutsbedrijven. Hiervoor is een regelkast van externe leverancier nodig. Ook de Ford programmeerbare accubeveiliging (bestelcode JZAAC) kan worden gebruikt als die mee wordt besteld of als die via het stroomvoorzieningspakket (bestelcode JZXAC) is besteld. De gegevens over beide oplossingen staan in de BEMM.

Niet leverbaar op:

- Plug-in hybrides en BEV's

Trekhaakvoorbereiding

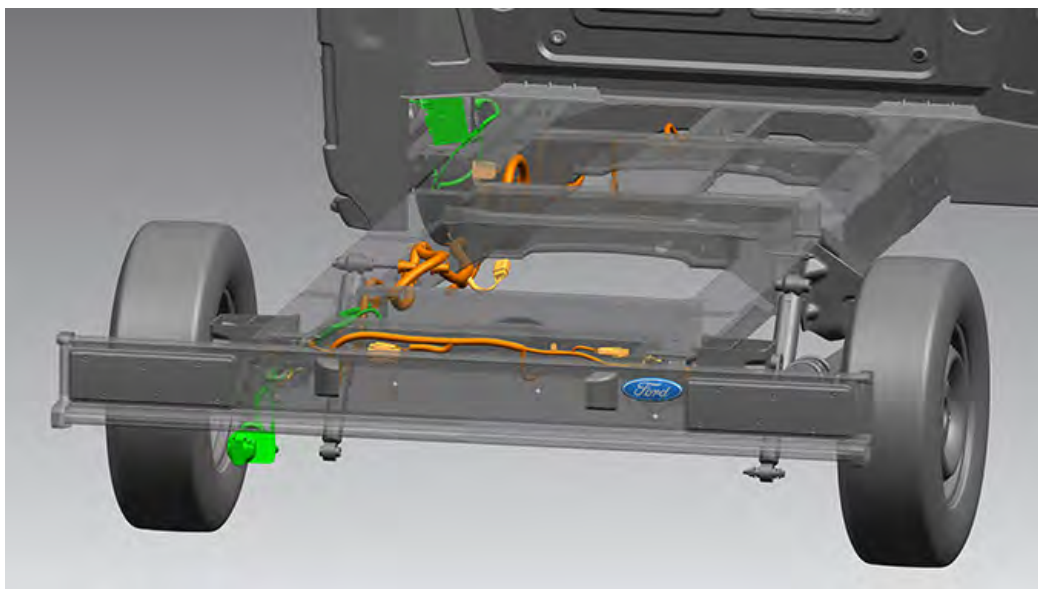

Deze optie bestaat uit de elektrische installatie (connector en bedrading) zonder de trekhaak zelf.

Voor bepaalde klanten met een wagenpark die een eigen trekhaak monteren maar de elektrische aansluiting nodig hebben voor lampen en elektrische features die vanuit het basisvoertuig worden geleverd, zoals Trailer Sway Control en Side Wind Mitigation. Bevat een 13-pens connector.

Beschikbaarheid in markten: NETHERLANDS

Featurecode: CIDAD

Beschikbaar op: Transit Minibus, Transit Van, Transit Chassis

Bevat:

- Connector en bedrading zonder fysieke trekhaak
- Plug-in hybrides

Niet leverbaar op:

Zijmarkering Lampenpakket Transit Chassis

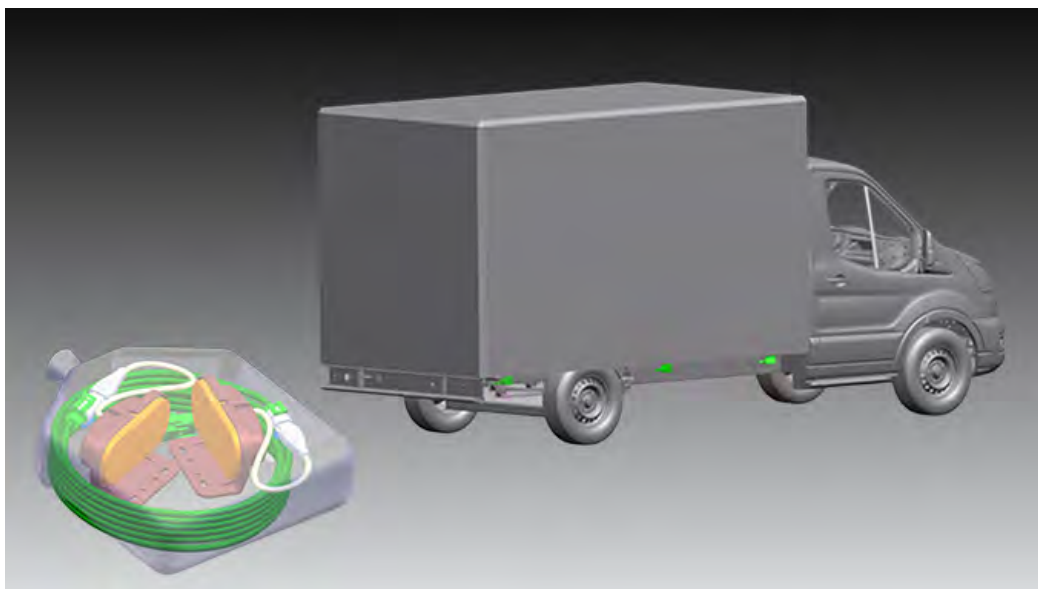

In bepaalde gevallen kan, afhankelijk van de lengte van het voertuig en het type ombouw, het zijlampenpakket voor een Transit chassis wettelijk vereist zijn.

Bestaat uit meerdere ledlampen met connectoren en beugels voor de zijkant van de Transit chassis. De lampen en bedrading worden als set geleverd (4 of 6 lampen, afhankelijk van de specificaties van het voertuig).

Opmerking:

Zie het BEMM voor meer informatie.

Beschikbaarheid in markten: NETHERLANDS

Featurecode: JDCAH

Beschikbaar op: Transit Chassis

Bevat:

- Middellange wielbasis: 2 sets geleverd
- Lange of verlengde wielbasis: 2 sets geleverd
- Extra lange wielbasis: 3 sets geleverd

Exterieur

- 250 Graden Openslaande Achterdeuren
- Armourshell Veiligheidspakket Voor De Laadruimte TVL™
- Beveiligingspakket Slam Handle TVL™
- Donorvoertuig Voor Lichtgewicht Chassis
- Enhanced Security Replock™ TVL™
- Kleine Spoorbreedte Achter Bij Skeletal Chassis
- Ombouw Chassis Dubbele Cabine Open Laadbak Met Huif
- Opengewerkte Chassis-Cabine
- Speciale Lakopties
- Speciale Wieldrager
- Veiligheidspakket Hooklock TVL™

250 Graden Openslaande Achterdeuren



Laaddeuren achter kunnen plat langs de zijkanten worden gedraaid, voor een minimale breedte met de deuren open. Handig op voertuigen die achteruit naar een laadperron moeten rijden en op drukke straten waar open deuren een obstakel vormen. In open stand worden de deuren met sterke magneten vastgehouden.

*Leverbaar op Transit L2,L3,L4

**Bij L2, L3 heeft de laaddeur aan de zijkant een rubberen deurstop om niet tegen de open achterdeuren te stoten.

Beschikbaarheid in markten: NETHERLANDS

Featurecode: A6KAP

Beschikbaar op: Transit Van

Bevat:

- Laaddeur aan trottoirzijde (A4LAB)
- Optioneel pakket bij dubbele zijlaaddeuren (A4LAC)

Armourshell Veiligheidspakket Voor De Laadruimte TVL™

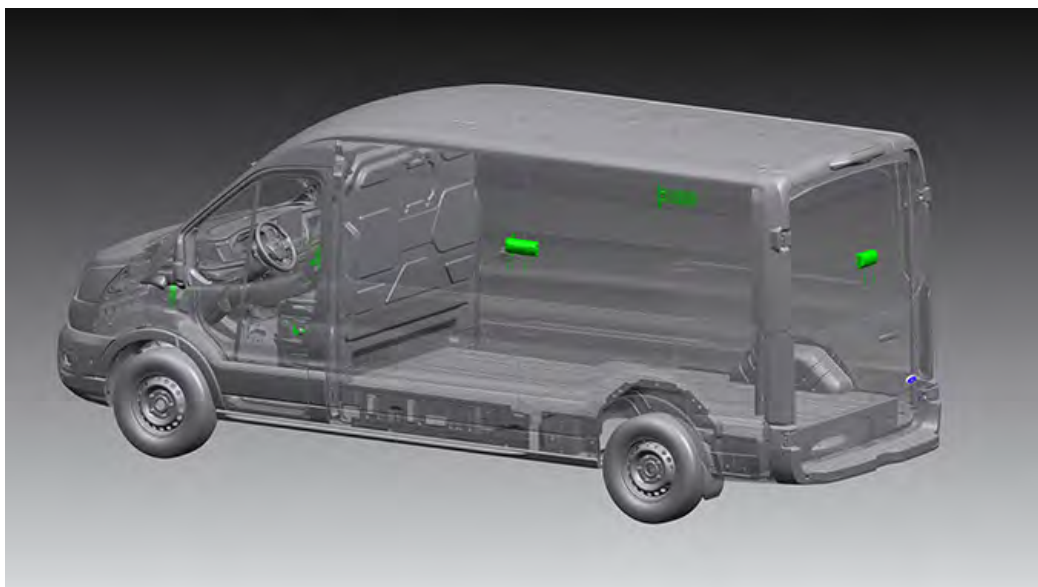

Het veiligheidspakket Armourshell van marktleider TVL™ wordt af fabriek gemonteerd en beveiligt het voertuig op 5 manieren:

- RepLock™ voorkomt dat het bestuurdersportier wordt geforceerd
- Boutsloten op de voorportieren zijn onafhankelijk werkende sloten waarbij een bout vanuit het portier in de B-stijl wordt gestoken.
- Armourshells bieden een zichtbare afschrikking en zijn de meest robuuste beveiligingsoptie waarbij pantserplaten met bouten aan elkaar worden bevestigd om de laadruimte nog beter te beveiligen
- Slotbeschermplaten op alle deuren van de laadruimte beveiligen tegen pogingen de sloten van buitenaf open te boren en het mechanisme te omzeilen, en
- Kabelbeveiligingen op de voorportieren en de achterste deur van de laadruimte om te voorkomen dat kabels worden doorgeknipt

Beschikbaarheid in markten: NETHERLANDS

Featurecode: AAKAE

Beschikbaar op: Transit Van

Bevat:

- RepLock™ sloten op de voorportieren die niet kunnen worden gekraakt
- Loom Guards op voorportieren
- Boutsloten op voorportieren (bestuurder en passagier)
- Kabelbeveiligingen achterdeur
- Slotbeschermplaten (alle portieren en deuren van de laadruimte)
- Armourshells (alle portieren en deuren van de laadruimte)

Niet verkrijgbaar met:

- Elektrische zijdeur voor laadruimte
- Transit Custom met ruiten op de tweede zitrij
- Systeem voor overbelastingsbescherming
- Elektronische hoge zichtbaarheidspanelen

Beveiligingspakket Slam Handle TVL™

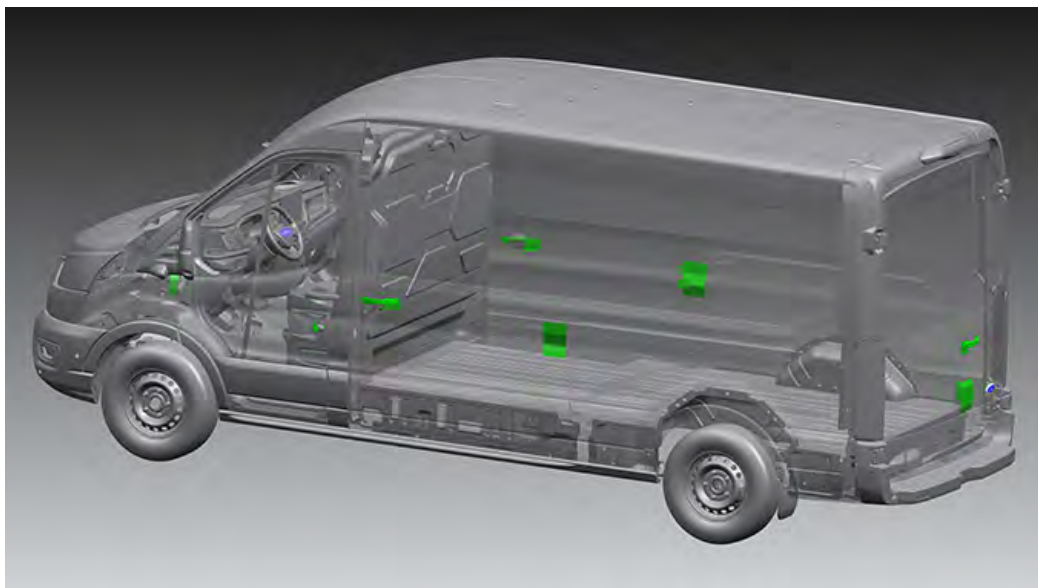

Het slam handle beveiligingspakket van marktleider TVL™ wordt af fabriek gemonteerd en verhoogt de veiligheid van het voertuig op 4 manieren:

- RepLock™ voorkomt dat het bestuurdersportier geforceerd wordt
 - De slam handles zijn geïntegreerde sloten op alle deuren van de laadruimte
 - Alle deuren van de laadruimte beschikken over slotbeschermplaten om ze te beschermen tegen pogingen het slot van buitenaf open te boren om het mechanisme te omzeilen.
 - Loom guards zodat kabels niet kunnen worden doorgeknipt.
- Bedoeld voor koerierswagens om snel de bestelwagen te verlaten en deze goed af te sluiten voor een hogere productiviteit.

Beschikbaarheid in markten: NETHERLANDS

Featurecode: AAKAC

Beschikbaar op: Transit Van

Bevat:

- RepLock™ sloten op de voorportieren die niet kunnen worden gekraakt
- Loom Guards op voorportieren
- Kabelbeveiligingen in zijdeuren/achterdeur
- Slotbeschermplaten (alle portieren en achterklep)
- Slam handle (alle portieren)

Donorvoertuig Voor Lichtgewicht Chassis

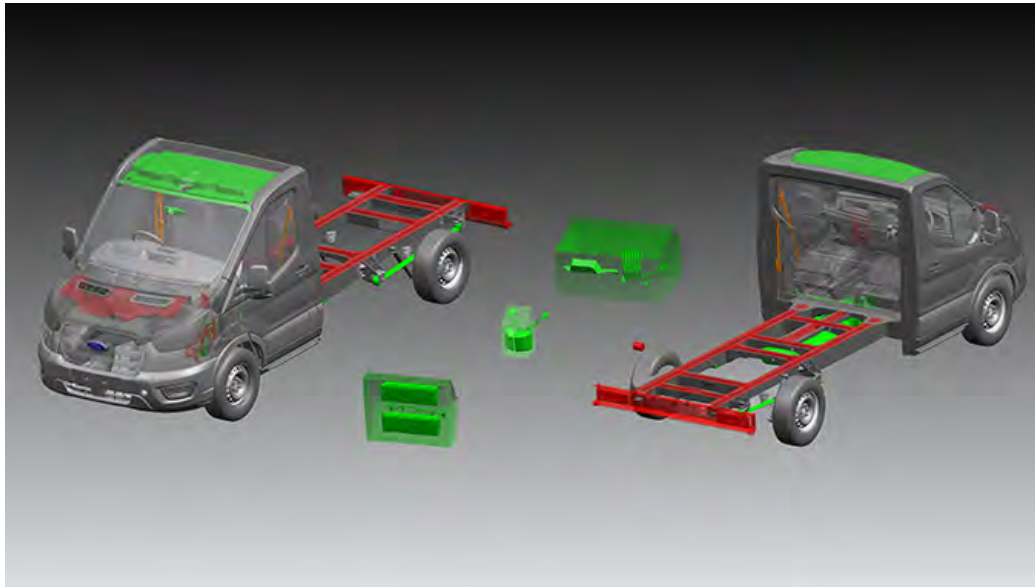

Dit pakket verlaagt het totale gewicht van een chassis-cabine als donorvoertuig om dit geschikt te maken voor een gesloten laadbak.

Is ontwikkeld voor ombouw waarbij de carrosserie direct op de chassisrails wordt gemonteerd, in plaats van op een subframe.

Beschikbaarheid in markten: NETHERLANDS

Featurecode: AALA1

Beschikbaar op: Transit Chassis

Bevat:

- 58 liter dieseltank
- 16 liter AdBlue-tank
- Composiet bladveren
- Zonder bovenplaten op chassisrail en zonder ladderframe
- Zonder bergplank tegen dakhemel
- Upfitter Integration System

Enhanced Security Replock™ TVL™

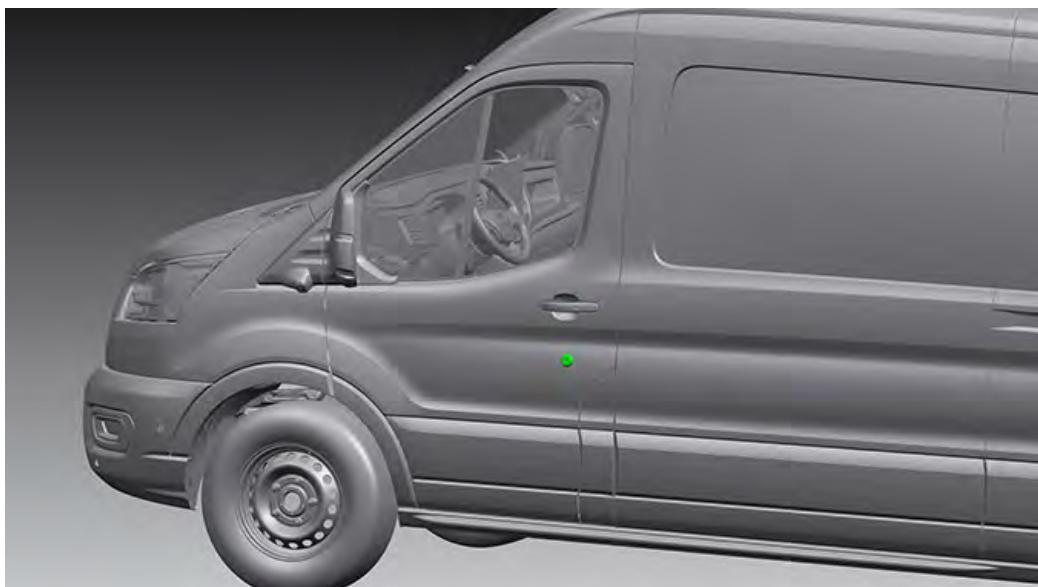

Het Enhanced Security RepLock™, geleverd door marktleider TVL™, vervangt het standaard slot in het bestuurdersportier en is een unieke, gepatenteerde, uiterst veilige vervangende cilinder.

Gemaakt van extra sterk roestvrij staal en verhindert mogelijke dieven het bestuurdersportier open te breken om toegang tot het voertuig te krijgen.

Beschikbaarheid in markten: NETHERLANDS

Featurecode: AAKBA

Beschikbaar op: Transit Minibus, Transit Van, Transit Chassis

Kleine Spoorbreedte Achter Bij Skeletal Chassis

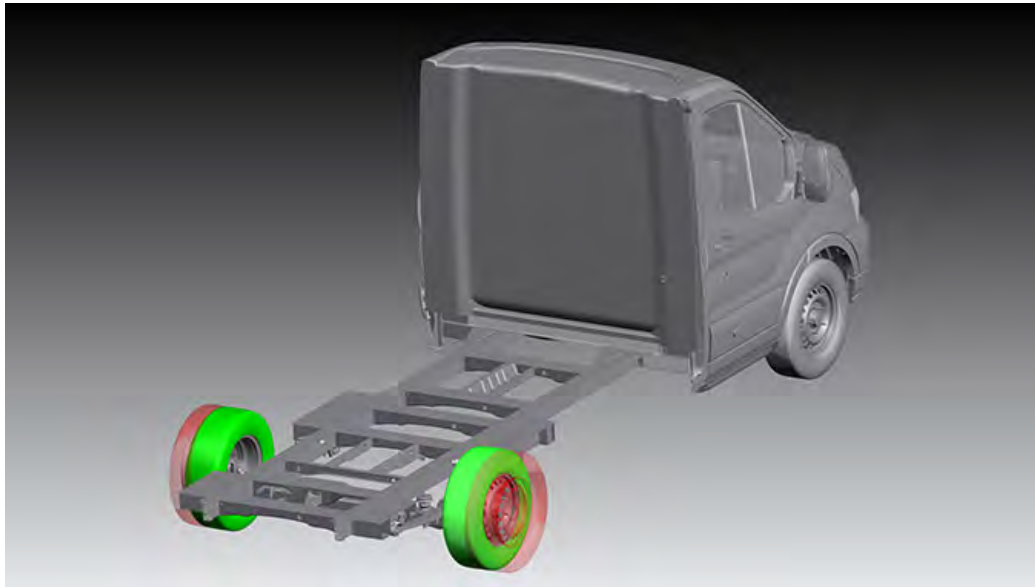

Bij deze optie is de spoorbreedte achter bij een skeletal chassis kleiner als vervanging van de standaard grote spoorbreedte. Ideaal voor ombouw met smallere bak zoals campers en paardenwagens.

Beschikbaarheid in markten: NETHERLANDS

Featurecode: C2CBN

Beschikbaar op: Transit Van, Transit Chassis

Ombouw Chassis Dubbele Cabine Open Laadbak Met Huif



Deze optie bestaat uit een huifopbouw voor een Transit met dubbele chassis-cabine met open laadbak. De huif bedekt de hele laadruimte. Deze kan eenvoudig worden gesloten/geopend met haken en een touw. Zijwanden van dekzeil met schuif gordijn zodat ze volledig kunnen worden geopend.

Alleen voorwielaandrijving

Beschikbaarheid in markten: NETHERLANDS

Featurecode: AALQQ

Beschikbaar op: Transit Chassis

Bevat:

- Dekzeilset
- Kaal aluminium chassis

Opengewerkte Chassis-Cabine



Bevat:

- Stalen achterpaneel verwijderd
- Tijdelijk plastic achterpaneel aangebracht

Donorvoertuig voor ombouw om vanuit de cabine de laadruimte in te lopen

Het voertuig wordt geleverd zonder achterpaneel voor de cabine en zonder achterraut. Er zitten 15 bevestigingspunten op de B-stijl om de carrosserie aan te bevestigen.

Er is een tijdelijk plastic achterpaneel voor vervoer dat voor de ombouw wordt verwijderd.

Opmerking:

Deze feature is ideaal voor ombouw waarbij binnendoor naar de laadruimte moet worden gelopen, zoals voor koerierswaggen, ambulance, slaapcabine voor internationaal transport, in combinatie met ombouw tot bus/touringcar op een 5-ton chasis-cabine.

Beschikbaarheid in markten: NETHERLANDS

Featurecode: A59AA

Beschikbaar op: Transit Chassis

Speciale Lakopties



Een klant kan het uiterlijk van diens Ford bedrijfswagen willen aanpassen volgens de huisstijl en met de bedrijfsnaam. Ford biedt meer dan 100 speciale lakopties. De afwerking is van het allerhoogste niveau en de klant hoeft alleen het eigen logo en de merknaam aan te brengen.

Neem contact met je plaatselijke NSC op voor de laatste informatie over de SVO en de beschikbaarheid ervan.

Hieronder staan de minimale bestelhoeveelheden:

Transit Connect: Minimaal 14 bestellingen of er wordt een toeslag in rekening gebracht.

E-Transit: Transit SVO lakken beschikbaar

Ranger: Minimaal 50 bestellingen of er wordt een toeslag in rekening gebracht.

Andere voertuigen: geen beperkingen

Opmerking:

Beschikbaarheid en levertijd van kleuren kunnen per markt verschillen.

Beschikbaarheid in markten: Alle markten

Featurecode: Verschillende

Beschikbaar op: Transit Van, Transit Minibus, Transit Chassis

Speciale Wieldrager

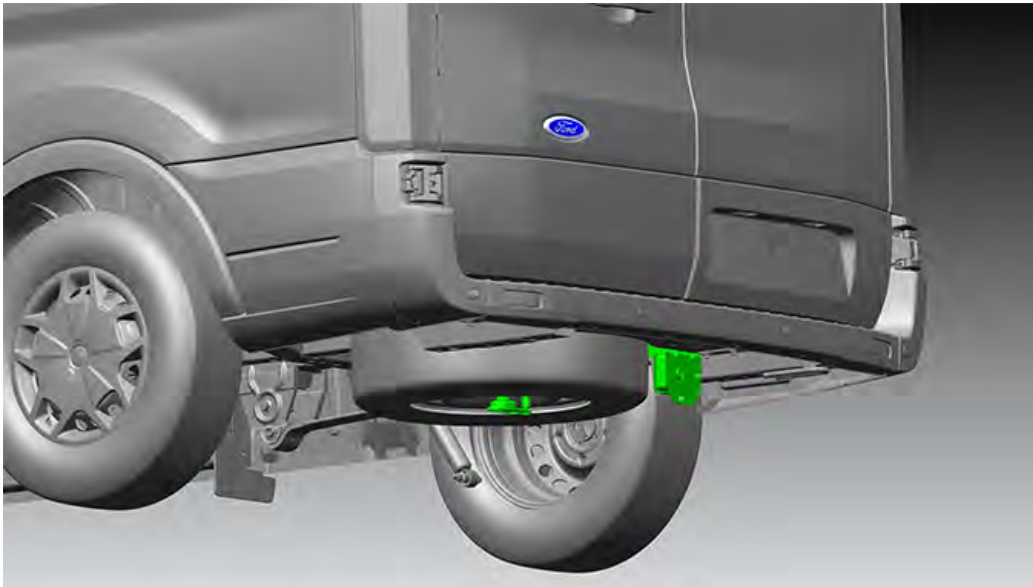

Met de gespecialiseerde wieldrager kan het reservewiel van onder de wagen worden afgenomen zonder de achterdeuren open te maken. Geschikt voor klanten waar een reservewiel niet van binnenuit kan worden losgemaakt zoals bij een koelwagen, geldwagen of ambulance. Bevat het reservewiel en gereedschap.

Beschikbaarheid in markten: NETHERLANDS

Featurecode: CSGAB

Beschikbaar op: Transit Minibus, Transit Van

Bevat:

- De gespecialiseerde wieldrager kan niet APART worden besteld, hij moet samen met de reservewieloptie (SVO-code D17BF) worden besteld.
- Bij deze optie wordt bovendien de bevestiging voor de trekhaak verwijderd, zodat hij niet samen met de Ford trekhaak kan worden besteld.

Veiligheidspakket Hooklock TVL™



Het veiligheidspakket HookLock van marktleider TVL™ wordt af fabriek gemonteerd en beveiligt het voertuig op 5 manieren:

- RepLock™ voorkomt dat het bestuurdersportier wordt geforceerd en wordt af fabriek gemonteerd als vervanging voor het oorspronkelijke slot.
- Boutsloten op de voorportieren zijn onafhankelijk werkende sloten waarbij een bout vanuit het portier in de B-stijl wordt gestoken.
- HookLocks op alle deuren van de laadruimte waarmee de deur aan de stijl wordt vergrendeld met een extra sterke haak voor nog betere beveiliging van de laadruimte.
- Slotbeschermplaten op alle deuren van de laadruimte om te beschermen tegen pogingen van buitenaf het slot uit te boren en het mechanisme te omzeilen en
- Kabelbeveiligingen op cabineportieren, deuren van de laadruimte en de achterklep om te voorkomen dat kabels worden doorgeknipt

Beschikbaarheid in markten: NETHERLANDS

Featurecode: AAKAD

Beschikbaar op: Transit Van

Bevat:

- RepLock™ sloten op de voorportieren die niet kunnen worden gekraakt
- Loom Guards op voorportieren
- Boutsloten op voorportieren (bestuurder en passagier)
- Kabelbeveiligingen in zijdeuren/achterdeur
- Slotbeschermplaten (alle portieren en achterklep)
- HookLocks (alle deuren van de laadruimte en de achterklep)

Niet verkrijgbaar met:

- Elektrische zijdeur voor laadruimte
- Transit Custom met ruiten op de tweede zitrij
- Systeem voor overbelastingsbescherming

Interieur

- Contrasterende Oranje Veiligheidsgordels
- Slimme Tachograaf 4.0
- Voorstoelenpakket (Svo Stoelpakket 1)
- Voorstoelenpakket (Svo Stoelpakket 2)

Contrasterende Oranje Veiligheidsgordels



Fluorescerend oranje veiligheidsgordel, alleen voor bestuurdersstoel.
Zonder passagiersstoel

Beschikbaarheid in markten: NETHERLANDS

Featurecode: BVFDE

Beschikbaar op: Transit Chassis

Bevat:

- Stoelpakket SVO 5, zonder passagiersstoelen met oranje veiligheidsgordel alleen voor bestuurder

Slimme Tachograaf 4.0



De tachograaf neemt de rijtijden, pauzes en rustperiodes op en wordt gebruikt bij commercieel gebruik en verhuur. Controleer de plaatselijke wetgeving voor de vereisten.

Opmerking:

Alleen beschikbaar met handbak voor Transit Custom

Beschikbaarheid in markten: NETHERLANDS

Featurecode: HDKAD

Beschikbaar op: Transit Van, Transit Chassis

Voorstoelenpakket (Svo Stoelpakket 1)



De passagiersstoel wordt met stoelvoet verwijderd (veiligheidsgordel voor passagier blijft behouden).

Deze lay-out wordt in verschillende wagenparken gebruikt, zoals post- en pakketbezorging.

Bestuurdersstoel is viervoudig verstelbaar met basis stoffen bekleding (pakket 1)

Beschikbaarheid in markten: NETHERLANDS

Featurecode: BVFDA

Beschikbaar op: Transit Van, Transit Chassis

Beschikbaarheid:

- Leverbaar met vast stalen schutbord (met en zonder ruit) en uitneembaar schutbord (waar toegestaan)
- Leverbaar met kunststof schutbord

Niet verkrijgbaar met:

- Bestuurdersstoel met lendensteun
- Stoelverwarming
- Zij-airbags
- Schutbord met doorlaadluik

Voorstoelenpakket (Svo Stoelpakket 2)



De passagiersstoel wordt met stoelvoet verwijderd (veiligheidsgordel voor passagier blijft behouden).

Deze lay-out wordt in verschillende wagenparken gebruikt, zoals post- en pakketbezorging.

6-voudig verstelbare bestuurdersstoel met lendensteun en Trend bekleding.

Beschikbaarheid in markten: NETHERLANDS

Featurecode: BVFDB

Beschikbaar op: Transit Van, Transit Chassis

Beschikbaarheid:

- Leverbaar met vast stalen schutbord (met en zonder ruit) en uitneembaar schutbord (waar toegestaan)
- Leverbaar met kunststof schutbord

Niet verkrijgbaar met:

- Schutbord met doorlaadluik
- Stoelverwarming
- Zij-airbag

Blauwe Lampen-Conversies

- Donorpakket Voorbereiding Ambulance

Donorpakket Voorbereiding Ambulance

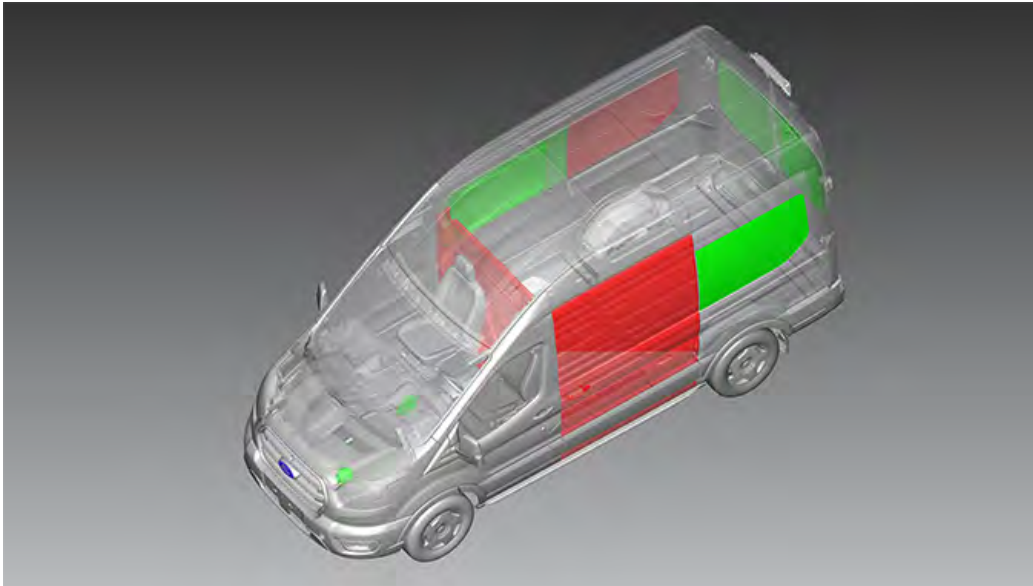

Dit is een donorpakket voor ombouw tot ambulance, met eenvoudig toegankelijke voorraden en opbergruimte voor belangrijke apparatuur

Beschikbaarheid in markten: NETHERLANDS

Featurecode: AALH4

Beschikbaar op: Transit Van

Bevat:

- Zijportier voor passagierszijde met ruit en achterpaneel zonder ruit (3e zitrij)
- Achterportieren met ruiten
- Geen laaddeur op aan bestuurderszijde en ruiten achter (3e zitrij) panel
- Geen laadschot
- Upfitter Integration System
- Zware dynamo

Ombouw Voor Personenvervoer

- Ruitenvoorbereiding People Mover

Ruiten voorbereiding People Mover

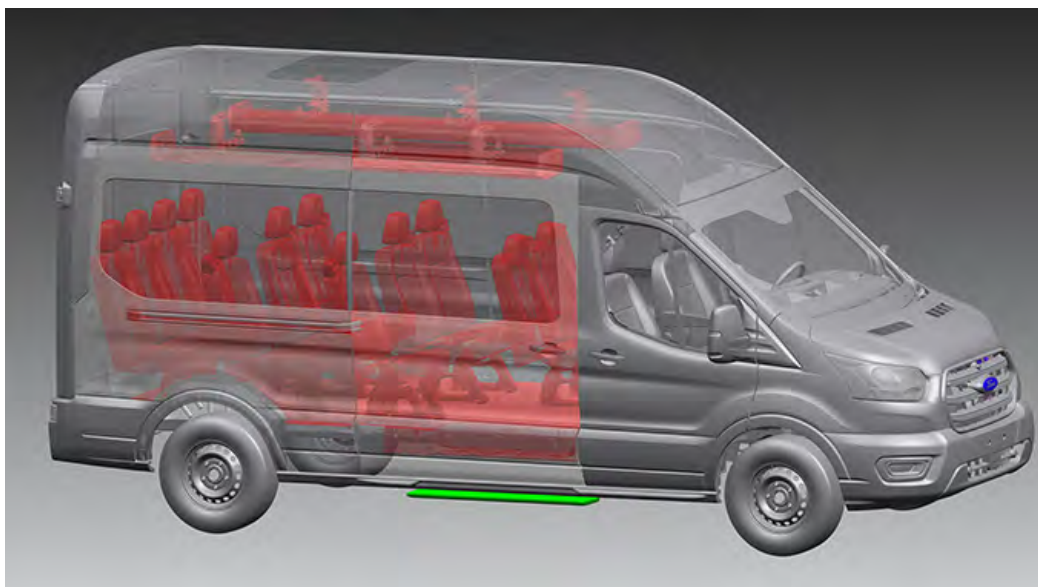

Bij deze optie zijn alle stoelen achterin de Transit M2 minibus verwijderd. Geschikt voor ombouw tot gespecialiseerde people movers (bijvoorbeeld rolstoeltaxi's), (incompleet voertuig - RDW keuring noodzakelijk)

Beschikbaarheid in markten: NETHERLANDS

Featurecode: AALJJ

Beschikbaar op: Transit Minibus

Rechtsgestuurd bevat:

- Alleen 460 E serie
- Hoge daklijn
- Vaste rubberen vloerbekleding alleen in cabine
- Elektrische treeplank
- Binnenverlichting/accuspaarstand 30 minuten
- Geen achterstoelen
- Geen opbergruimte boven achter
- Geen dorpelplaten

Linksgestuurd bevat:

- Vloerbekleding
- Elektrische treeplank
- Binnenverlichting/accuspaarstand 30 minuten
- Dorpelplaten
- Geen achterstoelen

Mobiele Werkplaats

- Mobiele-Werkplaatspakket (Service Line)

Mobiele-Werkplaatspakket (Service Line)

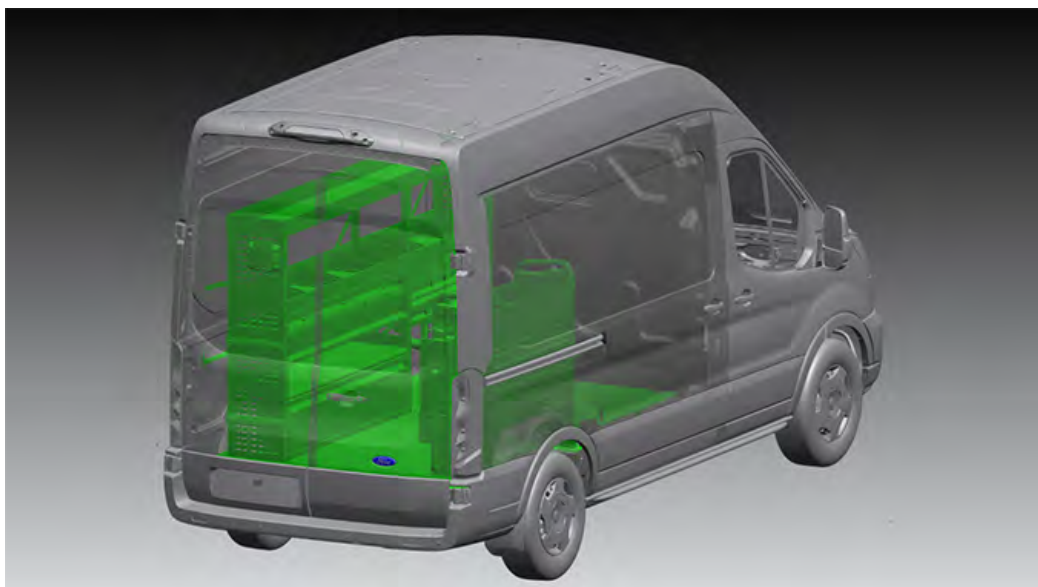

Ombouw tot Sortimo mobiele werkplaats, ontwikkeld voor klanten die een mobiele werkplaats nodig hebben, zoals elektriciens, loodgieters, onderhoudsmonteurs.

Compleet voertuig

Beschikbaarheid in markten: NETHERLANDS

Featurecode: AALE6

Beschikbaar op: Transit Van

Bevat:

- Antislip vloer van fenolhars
- Bekleding zijwanden
- Tweezijdig Sortimo GL4-rekken
- Opbergkasten
- Planken met opbergdozen die niet kunnen vallen
- Uittrekbare bankschroef
- Ventilatie om gascilinders te vervoeren
- Schutbord standaard
- Eén schuifdeur aan trottoirzijde
- Bekleding compartiment
- Opbergruimte tegen de dakhemel

Niet verkrijgbaar met:

- Waterdichte laadvloer
- Dubbele zijlaaddeuren
- Waterverwarming achterin
- Klimaatregeling achterin
- Imperiaal onder dak (FCSD-optie)

Ombouwopties Koerierswagen

- Dakhemel (Zonder Opbergplank) Voor Chassis-Cabine
- Doorloopfunctie Cabine (Hoge Hemel)
- Gesloten Dakconversie (Skeletal Chassis)
- Koerierspakket
- Luxe Koerierspakket Bestelwagen

Dakhemel (Zonder Opbergplank) Voor Chassis-Cabine



Hierbij worden de bestaande console tegen de dakhemel en de dakhemel met DIN-plank verwijderd en vervangen door een nieuwe dakhemel zonder plank als lichtgewicht optie voor ombouw tot gesloten laadbak.

Opmerking:

Alleen beschikbaar op enkele chassis-cabine

Beschikbaarheid in markten: NETHERLANDS

Featurecode: CYWAB

Beschikbaar op: Transit Chassis

Doorloopfunctie Cabine (Hoge Hemel)

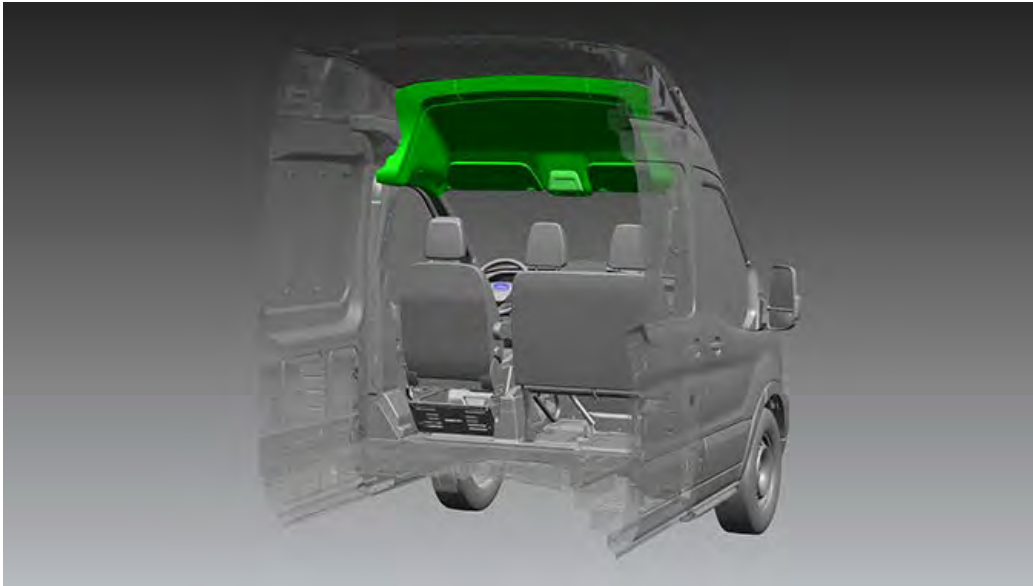

Hierbij worden de bestaande console tegen de dakhemel en de dakhemel met DIN-plank verwijderd en vervangen door een nieuwe, hogere dakhemel zonder console. Zo kan de bestuurder naar de laadruimte lopen omdat deze optie allen beschikbaar is zonder scheidingswand.

Geschikt voor koerierswagen waar vrij door het voertuig moet kunnen worden gelopen.

Opmerking:

Alleen beschikbaar voor bestelwagen met hoog dak.

Beschikbaarheid in markten: NETHERLANDS

Featurecode: CYWAB

Beschikbaar op: Transit Van

Gesloten Dakconversie (Skeletal Chassis)

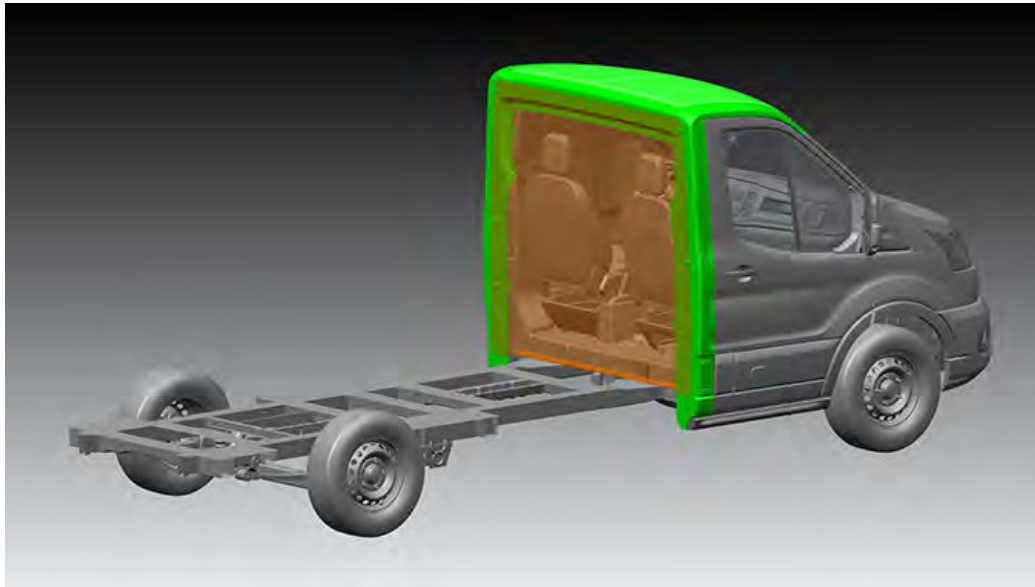

Voor klanten die een skeletal met lage vloer nodig hebben met als extra voordeel een dicht dak en afdekkingen op de B-stijlen. Ideaal voor ombouw als koelwagen of gesloten laadbak

Opmerking:

Standaard skeletal met open dak is nog steeds beschikbaar.

Beschikbaarheid in markten: NETHERLANDS

Featurecode: A1GAJ

Beschikbaar op: Transit Chassis

Bevat:

- Permanent gesloten dak
- Afdekkingen op de B-stijlen met 15 bevestigingspunten aan de achterzijde voor ombouwbedrijven
- Achterkant wordt vóór transport met een tijdelijk paneel afgesloten

Koerierspakket



Het koerierspakket biedt klanten een voertuig dat al beveiligd is en gereed is voor verdere ombouw o.m. door het plaatsen van rekken. Met het pakket kunnen goederen veilig worden opgeborgen en het pakket bevat enige bescherming aan de zijwanden.

Beschikbaarheid in markten: NETHERLANDS

Featurecode: AALBP

Beschikbaar op: Transit Van

Bevat:

- Met fenolhars beklede vloer, met polypropyleen beklede zijwanden en bevestigingsrails voor allerlei toepassingen door koeriersdiensten
- Standaard schutbord volgens de markt
- Leverbaar met zowel enkele als dubbele zijdeuren
- Bevestigingsrails op midden en hoog niveau (als in vliegtuigen)

Niet verkrijgbaar met:

- Bekleding compartiment
- Vloerbekleding achterin
- Beschermset voor laadruimte
- Rail/rek laadruimte
- Klimaatregeling achterin
- Elektronische hogezichtbaarheidspanelen
- Systeem voor overbelastingsbescherming

Luxe Koerierspakket Bestelwagen



Het luxe koerierspakket bestelwagen biedt af fabriek geïntegreerde rails en bevestigingspunten voor rekken en om lading vast te zetten

Beschikbaarheid in markten: NETHERLANDS

Featurecode: AALQH

Beschikbaar op: Transit Van

Bevat:

- Meerder bevestigingspunten om allerlei reksystemen mogelijk te maken
- Multifunctionele harde vloer
- Geïntegreerde rails met extra bevestigingspunten in de vloer
- Multifunctionele zijrails (halve en hele hoogte)
- Enkele laaddeur aan de zijkant (niet beschikbaar bij dubbele laaddeur aan de zijkant)
- Standaard laadschot
- Laadbak achter volledig bekleed met plastic voering
- Trimplank achter

Niet beschikbaar met:

- AAL SVO-pakketten
- Voedingsgroepen
- Dubbele achterwielen
- Beschermset voor laadruimte
- Opberg ruimte aan dakhemel achter
- Onderverdeling interieur
- Ruiten op 2e zitrij

Camper-Conversies

- Donker Getinte Ruiten Achter
- Draaiende Camperstoelen Zonder Stof (Svo Stoelenpakket 59)
- Draaiende Voorstoelen (Stoelenpakket 58)
- Trail Pack Voor Campers, Skeletal
- Trail Pakket Voor Bestelwagen Tot Camper Omgebouwd

Donker Getinte Ruiten Achter



Bij deze optie worden de getinte ruiten in de achterste laaddeur op donorvoertuigen voor ombouw tot camper door donker getinte ruiten vervangen.

OPMERKING: Bij getinte ruiten worden de achterruitenwissers verwijderd.

Beschikbaarheid in markten: NETHERLANDS

Featurecode: B2GAE

Beschikbaar op: Transit Van

Niet verkrijgbaar met:

- Achterruitenwissers

Draaiende Camperstoelen Zonder Stof (Svo Stoelenpakket 59)



Bevat draaiende camperstoelen zonder Ford bekleding, zodat het ombouwbedrijf de stoelen na de ombouw kan bekleden. De stoel is met een beschermende folie afgedekt om de waarschuwing voor veiligheidsgordels (in de zitting) te beschermen.

Opmerking:

Vanwege de blootliggende sensor voor inzittende moet tijdens het stofferen voorzichtig worden gewerkt.

Er worden beschermhoezen meegeleverd voor vervoer naar het ombouwbedrijf. (zie afbeeldingen)

Beschikbaarheid in markten: NETHERLANDS

Featurecode: BVFCC

Beschikbaar op: Transit Van, Transit Chassis

Bevat:

- Onbeklede stoelen in de Transit
- Waarschuwingvlak voor veiligheidsgordels

Draaiende Voorstoelen (Stoelenpakket 58)



Beide voorstoelen kunnen worden gedraaid zodat ze naar achteren wijzen. Geschikt voor ombouw tot camper.

Opmerking:

Alleen leverbaar op donorvoertuigen voor campers (ABMC1 en ABMC2)

Beschikbaarheid in markten: NETHERLANDS

Featurecode: BVFCB

Beschikbaar op: Transit Van, Transit Chassis

Bevat:

- Hoofdsteunen in twee standen
- Viervoudig handmatig verstelbare bestuurders- en passagiersstoel
- Lendensteun voor bestuurder en passagier
- Instelbare armsteunen voor bestuurder en passagier
- Ebony – Capital/City (stof)

Niet verkrijgbaar met:

- Zij-airbags
- Stoelverwarming
- Schutbord (alleen Transit)
- H8 AGM-accu

Trail Pack Voor Campers, Skeletal



Skeletal donorvoertuig voor camper met Trail styling

Beschikbaarheid in markten: NETHERLANDS

Featurecode: AALTR

Beschikbaar op: Transit Chassis

Bevat:

- Trail voorbumper
- 'FORD' grille
- Zwarte 16-inch 10-spaaks lichtmetalen velgen (D2XBR)
- Draaiende stoelen (productcode: BVFCB) of draaiende stoelen zonder bekleding (productcode: BVFCC)
- Accentstrip 'C'

Trail Pakket Voor Bestelwagen Tot Camper Omgebouwd

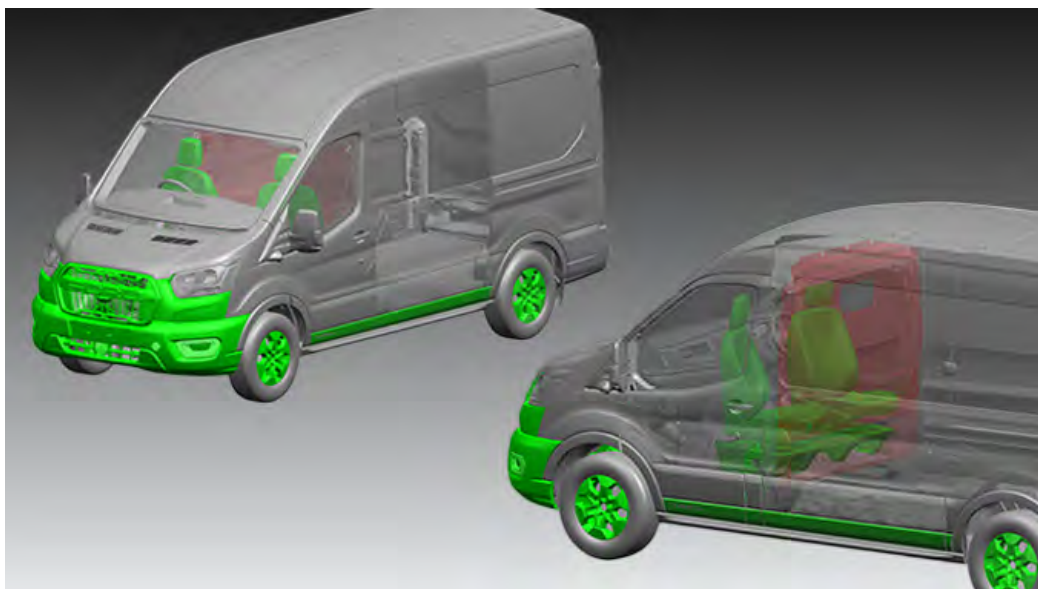

Donorwagen voor camper op basis van bestelwagen, bevat: Mechanisch sperdifferentieel (alleen handmatige versnellingsbak), extra brandstofaansluiting, draaiende stoelen en dakhemel voor hoog dak (voorin) zonder bekleding.

Voertuig met incomplete typegoedkeuring

Beschikbaarheid in markten: NETHERLANDS

Featurecode: AALQU

Beschikbaar op: Transit Van

Bevat >

- Antidiefstalalarm met omgevingsbewaking
- Getint glas, laaddeuren achter
- Draaiende stoelen zonder bekleding
- Extra brandstofaansluiting
- Elektrisch achterklepslot
- Dakhemel voor hoog dak met DIN-opbergplank

Optioneel:

- Dakhemel voor hoog dak (zonder plank)
- Getint glas, laaddeuren achter

Laadruimte-Conversies

- Weglaten Achterbank/Ruiten Achter (Chassis Dubbele Cabine)

Weglaten Achterbank/Ruiten Achter (Chassis Dubbele Cabine)

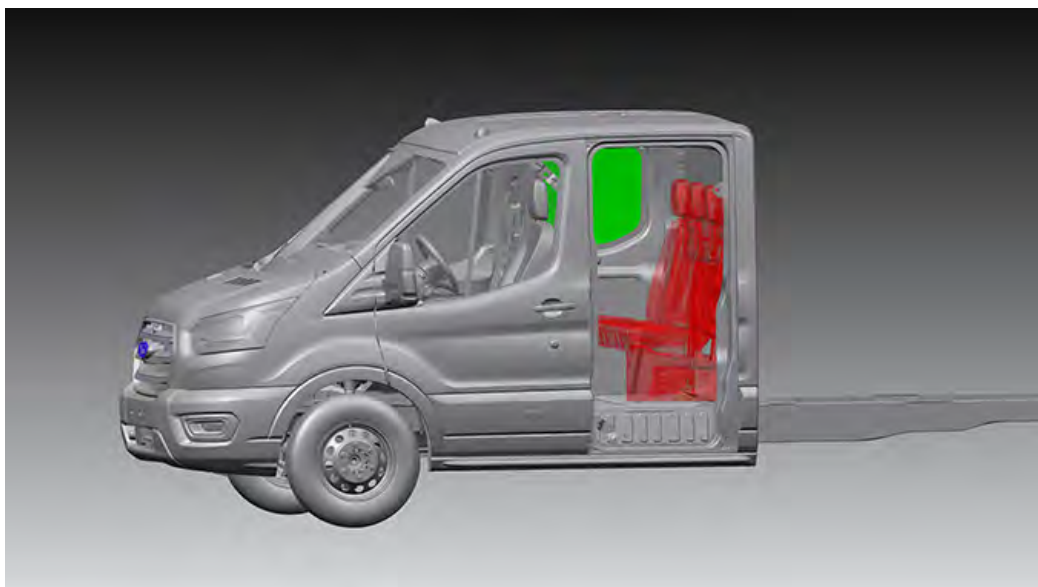

Voor gebruikers die interne opbergruimte op de tweede zitrij voor apparatuur nodig hebben. De achterbank van de dubbele cabine wordt verwijderd, de achterportieren hebben geen ruiten. (Incompleet voertuig, meerfase typegoedkeuring).

Opmerking:

Optioneel: Gedeeltelijke dakbekleding alleen boven de eerste zitrij

Beschikbaarheid in markten: NETHERLANDS

Featurecode: A5DAB

Beschikbaar op: Transit Chassis

Bevat:

- UITSLUITEND chassis-cabine met dubbele cabine
- Tweede zitrij verwijderd
- Afwerking van de tweede zitrij gedeeltelijk verwijderd
- Dichte portieren zonder ruiten op tweede zitrij
- Pakket bevat GEEN scheidingswand tussen de B-stijlen
- Ruit in achterpaneel
- Verlengde voorgevormde dakbekleding
- Binnenspiegel met dag/nachtstand (optioneel)

Niet verkrijgbaar met:

- Zij-airbag
- Schutbord af fabriek

Bijlage



Transit Van

Beschikbaar SVOs

Camper-Conversies

- Donker Getinte Ruiten Achter
- Draaiende Camperstoelen Zonder Stof (Svo Stoelenpakket 59)
- Draaiende Voorstoelen (Stoelenpakket 58)
- Trail Pakket Voor Bestelwagen Tot Camper Omgebouwd

Interieur

- Slimme Tachograaf 4.0
- Voorstoelenpakket (Svo Stoelpakket 1)
- Voorstoelenpakket (Svo Stoelpakket 2)

Blauwe Lampen-Conversies

- Donorpakket Voorbereiding Ambulance

Ombouwopties Koerierswagen

- Doorloopfunctie Cabine (Hoge Hemel)
- Koerierspakket
- Luxe Koerierspakket Bestelwagen

Exterieur

- 250 Graden Openslaande Achterdeuren
- Armourshell Veiligheidspakket Voor De Laadruimte TVL™
- Beveiligingspakket Slam Handle TVL™
- Enhanced Security Replock™ TVL™
- Kleine Spoorbreedte Achter Bij Skeletal Chassis
- Speciale Lakopties
- Speciale Wieldrager

- Veiligheidspakket Hooklock TVL™

Elektrische Opties

- Achteruitrijalarm Bij Transit Skeletal Chassis
- Dubbele H7 AGM-Accu'S
- Dubbele H8 AGM-Accu'S
- Enkele H7 AGM-Accu
- Enkele H8 AGM-Accu
- Extra Brandstofaansluiting
- Handmatige Regeneratie Roetfilter
- Led-Cabineverlichting
- Programmeerbare Interface Module (UIS)
- TOERENTALREGELING
- Trekhaakvoorbereiding

Mobiele Werkplaats

- Mobiele-Werkplaatspakket (Service Line)



Transit Van (Dubbele Cabine)

Beschikbaar SVOs



Interieur

- Slimme Tachograaf 4.0
- Voorstoelenpakket (Svo Stoelpakket 2)



Exterieur

- 250 Graden Openslaande Achterdeuren
- Armourshell Veiligheidspakket Voor De Laadruimte TVL™
- Beveiligingspakket Slam Handle TVL™
- Enhanced Security Replock™ TVL™
- Kleine Spoorbreedte Achter Bij Skeletal Chassis
- Speciale Lakopties
- Speciale Wiel drager
- Veiligheidspakket Hooklock TVL™



Elektrische Opties

- Achteruitrijalarm Bij Transit Skeletal Chassis
- Dubbele H7 AGM-Accu'S
- Dubbele H8 AGM-Accu'S
- Enkele H7 AGM-Accu
- Enkele H8 AGM-Accu
- Extra Brandstofaansluiting
- Handmatige Regeneratie Roetfilter
- Led-Cabineverlichting
- Programmeerbare Interface Module (UIS)
- TOERENTALREGELING
- Trekhaakvoorbereiding



Transit Van (Bestelauto)

Beschikbaar SVOs



Interieur

- Slimme Tachograaf 4.0
- Voorstoelenpakket (Svo Stoelpakket 2)



Camper-Conversies

- Donker Getinte Ruiten Achter
- Draaiende Camperstoelen Zonder Stof (Svo Stoelenpakket 59)
- Trail Pakket Voor Bestelwagen Tot Camper Omgebouwd



Blauwe Lampen-Conversies

- Donorpakket Voorbereiding Ambulance



Ombouwopties Koerierswagen

- Doorloopfunctie Cabine (Hoge Hemel)
- Koerierspakket
- Luxe Koerierspakket Bestelwagen



Exterieur

- 250 Graden Openslaande Achterdeuren
- Armourshell Veiligheidspakket Voor De Laadruimte TVL™
- Beveiligingspakket Slam Handle TVL™
- Enhanced Security Replock™ TVL™
- Kleine Spoorbreedte Achter Bij Skeletal Chassis
- Speciale Lakopties
- Speciale Wieldrager
- Veiligheidspakket Hooklock TVL™



Elektrische Opties

- Achteruitrijalarm Bij Transit Skeletal Chassis
- Dubbele H7 AGM-Accu'S
- Dubbele H8 AGM-Accu'S
- Enkele H7 AGM-Accu
- Enkele H8 AGM-Accu
- Extra Brandstofaansluiting
- Handmatige Regeneratie Roetfilter
- Led-Cabineverlichting
- Programmeerbare Interface Module (UIS)
- TOERENTALREGELING
- Trekhaakvoorbereiding



Mobiele Werkplaats

- Mobiele-Werkplaatspakket (Service Line)



Transit Minibus

Beschikbaar SVOs



Ombouw Voor Personenvervoer

- Ruitenvoorbereiding People Mover



Exterieur

- Enhanced Security Replock™ TVL™
- Speciale Lakopties
- Speciale Wieldrager



Elektrische Opties

- Achteruitrijalarm Bij Transit Skeletal Chassis
- Dubbele H7 AGM-Accu'S
- Handmatige Regeneratie Roetfilter
- Programmeerbare Interface Module (UIS)
- TOERENTALREGELING
- Trekhaakvoorbereiding



Transit Chassis

Beschikbaar SVOs

Camper-Conversies

- Draaiende Camperstoelen Zonder Stof (Svo Stoelenpakket 59)
- Draaiende Voorstoelen (Stoelenpakket 58)
- Trail Pack Voor Campers, Skeletal

Interieur

- Contrasterende Oranje Veiligheidsgordels
- Contrasterende Oranje Veiligheidsgordels
- Slimme Tachograaf 4.0
- Voorstoelenpakket (Svo Stoelpakket 1)
- Voorstoelenpakket (Svo Stoelpakket 2)

Ombouwopties Koerierswagen

- Dakhemel (Zonder Opbergplank) Voor Chassis-Cabine
- Gesloten Dakconversie (Skeletal Chassis)

Laadruimte-Conversies

- Weglaten Achterbank/Ruiten Achter (Chassis Dubbele Cabine)

Exterieur

- Donorvoertuig Voor Lichtgewicht Chassis
- Enhanced Security Replock™ TVL™
- Kleine Spoorbreedte Achter Bij Skeletal Chassis
- Ombouw Chassis Dubbele Cabine Open Laadbak Met Huif
- Opengewerkte Chassis-Cabine
- Speciale Lakopties

Elektrische Opties

- Achterlichtenpakket Voor Ford Transit Skeletal Chassis
- Achteruitrijalarm Bij Transit Skeletal Chassis
- Achteruitrijcamera
- Dubbele H7 AGM-Accu'S
- Dubbele H8 AGM-Accu'S
- Enkele H7 AGM-Accu
- Enkele H8 AGM-Accu
- Extra Brandstofaansluiting
- Handmatige Regeneratie Roetfilter
- Led-Cabineverlichting
- Programmeerbare Interface Module (UIS)
- TOERENTALREGELING
- Trekhaakvoorbereiding
- Zijmarkering Lampenpakket Transit Chassis



Transit Chassis (Dubbele Cabine)

Beschikbaar SVOs



Interieur

- Contrasterende Oranje Veiligheidsgordels
- Contrasterende Oranje Veiligheidsgordels
- Slimme Tachograaf 4.0
- Voorstoelenpakket (Svo Stoelpakket 2)



Laadruimte-Conversies

- Weglaten Achterbank/Ruiten Achter (Chassis Dubbele Cabine)



Exterieur

- Donorvoertuig Voor Lichtgewicht Chassis
- Enhanced Security Replock™ TVL™
- Kleine Spoorbreedte Achter Bij Skeletal Chassis
- Ombouw Chassis Dubbele Cabine Open Laadbak Met Huif
- Opengewerkte Chassis-Cabine
- Speciale Lakopties



Elektrische Opties

- Achterlichtenpakket Voor Ford Transit Skeletal Chassis
- Achteruitrijalarm Bij Transit Skeletal Chassis
- Achteruitrijcamera
- Dubbele H7 AGM-Accu'S
- Dubbele H8 AGM-Accu'S
- Enkele H7 AGM-Accu
- Enkele H8 AGM-Accu
- Extra Brandstofaansluiting
- Handmatige Regeneratie Roetfilter

- Led-Cabineverlichting
- Programmeerbare Interface Module (UIS)
- TOERENTALREGELING
- Trekhaakvoorbereiding
- Zijmarkering Lampenpakket Transit Chassis



Transit Chassis (Enkele Cabine)

Beschikbaar SVOs



Interieur

- Contrasterende Oranje Veiligheidsgordels
- Contrasterende Oranje Veiligheidsgordels
- Slimme Tachograaf 4.0
- Voorstoelenpakket (Svo Stoelpakket 2)



Laadruimte-Converties

- Weglaten Achterbank/Ruiten Achter (Chassis Dubbele Cabine)



Ombouwopties Koerierswag

- Dakhemel (Zonder Opbergplank) Voor Chassis-Cabine
- Gesloten Dakconversie (Skeletal Chassis)



Exterieur

- Donorvoertuig Voor Lichtgewicht Chassis
- Enhanced Security Replock™ TVL™
- Kleine Spoorbreedte Achter Bij Skeletal Chassis
- Ombouw Chassis Dubbele Cabine Open Laadbak Met Huif
- Opengewerkte Chassis-Cabine
- Speciale Lakopties



Elektrische Opties

- Achterlichtenpakket Voor Ford Transit Skeletal Chassis
- Achteruitrijalarm Bij Transit Skeletal Chassis
- Achteruitrijcamera
- Dubbele H7 AGM-Accu'S
- Dubbele H8 AGM-Accu'S

- Enkele H7 AGM-Accu
- Enkele H8 AGM-Accu
- Extra Brandstofaansluiting
- Handmatige Regeneratie Roetfilter
- Led-Cabineverlichting
- Programmeerbare Interface Module (UIS)
- TOERENTALREGELING
- Trekhaakvoorbereiding
- Zijmarkering Lampenpakket Transit Chassis



Transit Chassis (Skeletal Chassis)

Beschikbaar SVOs



Interieur

- Contrasterende Oranje Veiligheidsgordels
- Contrasterende Oranje Veiligheidsgordels
- Slimme Tachograaf 4.0
- Voorstoelenpakket (Svo Stoelpakket 2)



Laadruimte-Converties

- Weglaten Achterbank/Ruiten Achter (Chassis Dubbele Cabine)



Ombouwopties Koerierswag en

- Dakhemel (Zonder Opbergplank) Voor Chassis-Cabine
- Gesloten Dakconversie (Skeletal Chassis)



Exterieur

- Donorvoertuig Voor Lichtgewicht Chassis
- Enhanced Security Replock™ TVL™
- Kleine Spoorbreedte Achter Bij Skeletal Chassis
- Ombouw Chassis Dubbele Cabine Open Laadbak Met Huif
- Opengewerkte Chassis-Cabine
- Speciale Lakopties



Elektrische Opties

- Achterlichtenpakket Voor Ford Transit Skeletal Chassis
- Achteruitrijalarm Bij Transit Skeletal Chassis
- Achteruitrijcamera
- Dubbele H7 AGM-Accu'S
- Dubbele H8 AGM-Accu'S

- Enkele H7 AGM-Accu
- Enkele H8 AGM-Accu
- Extra Brandstofaansluiting
- Handmatige Regeneratie Roetfilter
- Led-Cabineverlichting
- Programmeerbare Interface Module (UIS)
- TOERENTALREGELING
- Trekhaakvoorbereiding
- Zijmarkering Lampenpakket Transit Chassis



Begrippenlijst

Speciale opties (SVO)	Door Ford goedgekeurde ombouw en speciale apparatuur gericht op de verschillende en specifieke klantenwensen waar met standaard productievoertuigen niet aan kan worden voldaan.
Body and Equipment Mounting Manual (BEMM)	Een handleiding met technische informatie voor ombouwen volgens in de praktijk bewezen methodes. Als je met ombouw- of carrosseriebedrijven werkt, dan moet je deze bezoeken en het BEMM introduceren. Ze moeten er zich bij ombouw of carrosseriebouw aan houden. Ga voor meer informatie over de in deze catalogus genoemde SVO's naar de Body and Equipment Mounting Manual (BEMM). Neem voor toegang tot de BEMM contact op met BEMM2@ford.com
Ombouw- en carrosseriebedrijven	Bedrijven die zich hebben gespecialiseerd in de ombouw van voertuigen of het fabriceren van bepaalde onderdelen voor voertuigen die als een SVO-optie kunnen worden aangevraagd
Transit chassis-cabine	De Transit chassis-cabine bestaat uit een chassis-cabine, lage framerails, geïntegreerde bevestigingspunten voor een carrosserie en stevige frameconstructie van versterkt staal. Dit is een sterke en betrouwbare basis voor de meeste ombouwen
Transit skeletal chassis	Ook wel gestript chassis genoemd. Dit is een chassis-cabine met een chassishoogte die 120 mm lager is dan een normale chassis-cabine en waarvan het laadvermogen 200 kg hoger is dan een conventionele Transit chassis-cabine. De cabine met open achterkant maakt een onbelemmerde doorgang vanuit de cabine naar de laadruimte van het omgebouwde voertuig mogelijk
Af fabriek	Standaard aanwezig als het voertuig wordt gebouwd, voordat het wordt omgebouwd
Uitgebreid interfacepakket elektronica	Ook wel 'Bedrading voor hulpdiensten' genoemd. Biedt veel mogelijkheden om elektrische signalen aan te sluiten. De connector bevindt zich in het dashboard achter het handschoenenvakje.
Ruitenvorbereiding people mover	Ook wel 'Ruitenpakket 4' genoemd. Maakt ombouw tot rolstoeltaxi mogelijk.
Door bestuurder aangestuurde regenera-tie roetfilter	Ook wel 'Handmatige regeneratie roetfilter' genoemd. Het systeem is ontworpen om de uitlaatgassen van de dieselmotor te reinigen als de motor gedurende langere tijd automatisch op bedrijfstemperatuur is gekomen.