

Ford

TRANSIT



**VISIONAIR. INGENIEUS. OPMERKELIJK.
ELK VOERTUIG DRAAGT ZIJN HANDTEKENING.**

Henry Ford

INHOUD

Voorwoord.....	2	Active Park Assist	26
Interieur	4	Driver Assistance features	28
Laadruimte	6	Ambiente	36
Transit 5-tons	8	Trend	38
Gesloten Bestelauto	10	Trail	40
Dubbele Cabine	12	Limited	42
Transit Trail	16	Kleuren en bekledingen	44
Dubbele Cabine - uitvoeringen	18	Personaliseren	46
Kombi uitvoeringen	19	Efficiëntie	48
Exploitatiekosten	20	Ford Service	50
Transmissievarianten	22	Specificaties	52
Communicatie en connectiviteit	24		



Het getoonde model is een Transit Gesloten Bestelauto Trail L3H2 in Chrome Blue metallic carrosseriekleur (optie).



Het getoonde model is een Transit Dubbele Cabine Limited L3H2 in Moondust Silver metallic carrosseriekleur (optie).



Het getoonde model is een Transit Kombi Trend L3H2 in Dark Carmine Red metallic carrosseriekleur (optie).



De beste Ford Transit tot nu toe

Gebouwd om hard te werken

Slim, capabel en efficiënt, de Ford Transit is ontworpen voor het connected werken van nu.

De Transit biedt over de gehele line-up indrukwekkende laadvermogens en een verder verbeterde brandstofefficiëntie* met geoptimaliseerde EcoBlue-dieselmotoren en 48-volt mild-hybride technologie. En een slim ontworpen voorzijde met kenmerkende grille en opvallende koplampen met LED-technologie.

De volledig verbonden cabine biedt de nieuwste connectiviteit en geavanceerde bestuurdersassistentie om je tijdens de zwaarste werkdagen te helpen. En het vernieuwde interieurontwerp biedt meer stijl, functionaliteit en comfort.

* Raadpleeg de specificaties voor meer informatie over het brandstofverbruik en emissies.

Het getoonde model is een Transit Limited L3H2 Gesloten Bestelauto in Chrome Blue metallic (optie).



Welkom in je nieuwe kantoor

Met de nieuwe Transit ben je altijd voorbereid, zelfs op de meest veeleisende dagen.

Met het ruime, nieuw ontworpen interieur met zijn nieuwe instrumentenpaneel en het hoogwaardige ergonomische ontwerp behoud je de controle in alle comfort. Een nieuw 8" touchscreen in het midden van het dashboard ondersteunt 'veeg'- en 'knijp'-gebaren en biedt een scala aan informatie, entertainment en navigatie, evenals Voice Control (standaard op Limited).

De Transit is naar keuze leverbaar met twee individuele voorstoelen of een passagiersbank waarmee hij voorin plaats biedt voor twee passagiers. Door de in het dashboard gemonteerde versnellingspook kunnen passagier en bestuurder comfortabel door de cabine bewegen. Daarnaast is een grote hoeveelheid aan makkelijk toegankelijke opbergruimtes beschikbaar.

Het getoonde model is een Transit Gesloten Bestelauto Limited in Chrome Blue metallic carrosseriekleur (optie).



Het getoonde model is een Transit Gesloten Bestelauto Trend L4H3 in Race Red.

Een harde werker

Waar je ook naar op zoek bent in een bedrijfswagen, de nieuwe Transit is gebouwd om elk karwei te klaren. Achter het DIN/ISO gecertificeerde laadschot is maar liefst 15,1 kubieke meter aan veilige laadruimte beschikbaar. Door de nagenoeg verticale zijwanden, een vlakke laadvloer en een laadlengte tot wel 4.217 mm in de L4 'Jumbo' kunnen items zoals leidingen, platen en rollen vloerbedekking met gemak getransporteerd worden.

Bovendien kan snel en eenvoudig toegang tot de laadruimte verkregen worden dankzij de ver openende zijschuifdeur, de achterdeuren van volledige hoogte en een geïntegreerde opstap in de achterbumper. De duurzame en eenvoudig te reinigen laadvloer (Easy To Clean) helpt daarnaast je bedrijfswagen en lading te beschermen.



Sjorogen aan zijwand

De Transit heeft DIN/ISO gecertificeerde sjorogen net boven de vloer aan de zijwanden van de laadruimte. Hiermee kunnen ladingen eenvoudiger worden vastgezet terwijl de vloer vrij van obstakels blijft (standaard).



LED laadruimteverlichting

Biedt een verbeterde verlichting van de laadruimte waardoor er sneller en makkelijker in- en uitgeladen kan worden (optie).

* Gemeten in kubieke meters (met een gemonteerd laadschot).



De nieuwe 5-tons Transit Bestelauto

De heavy-duty keuze

De nieuwe 5-tons Ford Transit Bestelauto rijdt voorop met zijn beste laadvermogen ooit. Met een GVW van 5.000 kg en tot 2.383 kg netto laadvermogen, biedt de L4 'Jumbo' met hoog dak een laadvolume van 15,1 m³ en voldoende vloeroppervlak voor vijf europallets. Zijn Heavy Duty Truck (HDT) 170 pk sterke 2.0 FordEcoBlue-dieselmotor kan een totaalgewicht tot 7 ton aan (alleen met handgeschakelde versnellingsbak). Hij is ook leverbaar met de nieuwe 10-traps automaat.

Unieke eigenschappen

- Extra sterke achteras (3.500 kg)
- Dubbele achterwielen en bredere achterbanden
- Nieuwe vooras (2.100 kg) in combinatie met de 10-traps automaat

De 5-tons Transit is het ideale basisvoertuig voor zware conversies, bijvoorbeeld hulpdienst- of bouwvoertuigen.



De versterkte zijwanden maken het vervoeren van extra zware ladingen mogelijk. De sjoorogen, een geïntegreerde achterbumperopstap en een laadlengte van 4.217 mm vergemakkelijken het transporteren van lange voorwerpen zoals buizen of planken.

Transit Gesloten Bestelauto

Middellange wielbasis L2

Standaard dak H2
FWD
10,0
m^{3*}
RWD/AWD
9,5
m^{3*}



Hoog dak H3
FWD
11,2
m^{3*}
RWD/AWD
10,7
m^{3*}



2/3
stoelen

Maximaal laadvermogen tot 1392 kg
Maximaal toelaatbaar totaalgewicht
van 2940 kg tot 3500 kg



Europallets x4

Lange wielbasis L3

Standaard dak H2
FWD
11,5
m^{3*}
RWD/AWD
11,0
m^{3*}



Hoog dak H3
FWD
13,0
m^{3*}
RWD/AWD
12,4
m^{3*}



2/3
stoelen

Maximaal laadvermogen tot 1330 kg
Maximaal toelaatbaar totaalgewicht
van 3140 kg tot 3500 kg



Europallets x4

Lange wielbasis met verlengd chassis L4

Hoog dak H3
RWD/AWD
15,1
m^{3*}



2/3
stoelen

Maximaal laadvermogen tot 2383 kg
Maximaal toelaatbaar totaalgewicht
van 3500 kg tot 5000 kg



Europallets x5



Europallet: 1,200 mm x 800 mm.

*Gemeten in kubieke meter inclusief volledig laadschot.

Ruimte voor je team én uitrusting

Als je niet alleen je crew, maar ook gereedschap of vracht moet vervoeren, is de Ford Transit Dubbele Cabine de ideale transportoplossing. Hij combineert een extra ruime cabine met een grote laadruimte.

De zijschuifdeuren* met ruit bieden een gemakkelijke toegang naar drie zitplaatsen op de tweede rij en het laadschot scheidt het passagierscompartiment van de royale laadruimte met een maximaal laadvolume tot 10,6 kubieke meter. (lading en laadcapaciteit afhankelijk van gewicht en de verdeling ervan)

*Zijschuifdeur rechts is standaard; dubbele schuifdeuren zijn optioneel leverbaar.

Het getoonde model is een Transit Dubbele Cabine Limited L3H2 in Diffused Silver metallic carrosseriekleur (optie).





De alleskunner

De nieuwe Transit Dubbele Cabine beschikt over genoeg ruimte voor jou, je collega's en je uitrusting. Vervoer comfortabel een team van zes personen naar de werkplek en berg gereedschap of spullen op in de grote laadruimte. Dubbele zijschuifdeuren bieden eenvoudige toegang tot de hoogwaardige tweede zitrij en het vaste laadschot creëert over de hele hoogte een scheiding tussen de passagiers- en laadruimte. Door de van rubber voorziene vloerbedekking en de halfhoge zijwandbekleding is hij uitermate geschikt voor zwaar werk.



Extra veelzijdigheid

Voor een Transit met nog meer veelzijdigheid hoef je niet verder te kijken dan de Transit Dubbele Cabine varianten. Hij is geschikt om zes personen (zeven met Snoeks Dubbele Cabine) te kunnen vervoeren en beschikt standaard over een laadschot welke de laadruimte van de passagiersruimte scheidt.

Het getoonde model is een Transit Dubbele Cabine Limited L3H2 in Diffused Silver metallic carrosseriekleur (optie).

Transit Trail

De nieuwe Transit Trail biedt al het goede van de Trend en voegt een grotere terreinvaardigheid en extra comfort toe. Het nieuwe mechanische differentieel met limited-slip helpt wielspin op ruw terrein voorkomen en zorgt voor meer vertrouwen tijdens het rijden.

Met zijn stoere FORD-grille, de voorbumper met beschermplaat, de robuuste zijbeplating, de unieke 16" lichtmetalen velgen en de lederen bekleding, maakt de nieuwe Transit Trail zelfs de moeilijkste klussen minder zwaar.



Mechanisch differentieel met limited-slip

Het mechanische differentieel met limited-slip helpt ongewilde wielspin voorkomen, vooral op losse ondergrond. Door automatisch het juiste koppel naar het wiel met de meeste grip te verdelen, wordt de wegligging nog stabiel. (standaard op Trail)

Getoond model is een Transit Trail L3H3 Gesloten Bestelauto in Moondust Silver metallic (optie).



Dubbele Cabine

Middellange wielbasis L2



 Europallets x2



5-7
stoelen

Maximaal laadvermogen tot 1232 kg
Maximaal toelaatbaar totaalgewicht van 3365 kg tot 3500 kg

Kombi

Middellange wielbasis L2



8/9
stoelen

Maximaal laadvermogen tot 1242 kg
Maximaal toelaatbaar totaalgewicht van 3140 kg tot 3500 kg

Lange wielbasis L3



 Europallets x2



5-7
stoelen

Maximaal laadvermogen tot 1265 kg
Maximaal toelaatbaar totaalgewicht van 3365 kg tot 3500 kg

Lange wielbasis L3



8/9
stoelen

Maximaal toelaatbaar laadvermogen tot 1195 kg
Maximaal toelaatbaar totaalgewicht van 3140 kg tot 3500 kg

Lange wielbasis met verlengd chassis L4



 3x Europallets

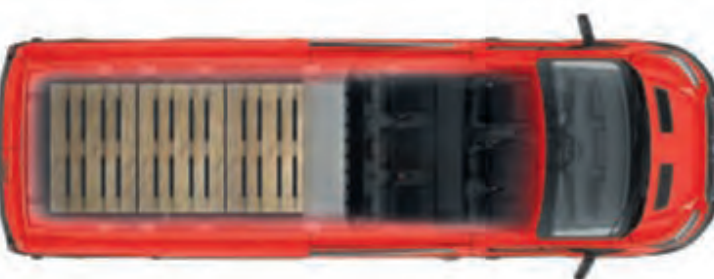

5-7
stoelen

Maximaal laadvermogen tot 1024 kg
Maximaal toelaatbaar totaalgewicht van 3500 kg



Europallet 1,200 mm x 800 mm.

*Gemeten in kubieke meter inclusief volledig laadschot.



Exploitatiekosten

Kwaliteit en duurzaamheid zijn vanzelfsprekende eigenschappen van elk onderdeel in de nieuwe Transit. De vernieuwde 2.0 EcoBlue dieselmotoren van de Transit zijn ook leverbaar in combinatie met een 48-volt Mild Hybrid aandrijflijn (MHEV). De MHEV-technologie is leverbaar op modellen met handgeschakelde versnellingsbak en draagt bij aan een verdere verbetering van de brandstofzuinigheid, met name bij rijden in de stad. Het MHEV-systeem slaat de energie die tijdens het vertragen vrijkomt op in een lithium-ion accu en gebruikt de opgeslagen energie om elektrische systemen in de cabine van stroom te voorzien en de motor te ontlasten.

Met geavanceerde motoren, de innovatieve technologieën en de nieuwe onderhoudsmonitor, zorgt de vernieuwde Transit voor nog meer betrouwbaarheid, een hogere efficiëntie en lagere exploitatiekosten.



Onderhoudsmonitor

Analyseert de voertuiggegevens en draagt bij aan het behoud van de beste motorprestaties. Toont een scala aan informatie in het instrumentenpaneel inclusief de resterende hoeveelheid AdBlue® en geeft een waarschuwing voor water in brandstof (standaard).



Ford Easy Fuel brandstofvulsysteem

Een unieke beveiliging die ervoor zorgt dat nooit meer de verkeerde brandstof wordt getankt. En geen vuile handen meer door vuile brandstofdoppen (standaard).



Start-Stop systeem

Schakelt automatisch de motor uit wanneer je tot stilstand komt en de auto in neutraal zet. Herstart soepel wanneer je weer wilt wegrijden; vermindert het brandstofverbruik en uitlaatemissie (standaard).

* Raadpleeg de specificaties voor meer informatie over het brandstofverbruik en de emissies.



Voorwielaandrijving (FWD)

- Lagere laadvloer voor eenvoudiger laden/lossen
- Grotere laadruimte en extra interieurhoogte
- Gunstiger brandstofverbruik en laadvermogen ten opzichte van vergelijkbare RWD modellen



Achterwielaandrijving (RWD)

- Traditionele layout voor Heavy Duty toepassingen
- Trekgewicht tot 3.500 kg
- Superieure grip, met name wanneer beladen



Aandrijving op alle wielen* (AWD)

- Door de bestuurder in te schakelen vierwielaandrijving biedt extra tractie op moeilijk terrein
- Onder normale omstandigheden wordt de aandrijving naar de achterwielen geleid. Bij ingeschakelde vierwielaandrijving leidt het systeem het motorkoppel automatisch naar de wielen met de meeste grip



Aandrijfkraft

Om aan elke behoefte te kunnen voldoen, is de Transit leverbaar met voorwiel-, achterwiel- of vierwielaandrijving*. De aandrijving vindt bij alle motoren standaard plaats via een handgeschakelde versnellingsbak met 6 versnellingen. De modellen met voorwielaandrijving zijn leverbaar met een 6-traps automatische transmissie en de achterwielaangedreven modellen zijn te bestellen met de nieuwe 10-traps automaat.

Als de rijomstandigheden bijzonder moeilijk zijn, gaat er niets boven de prestaties van aandrijving op alle wielen. Het intelligente AWD-systeem is leverbaar op geselecteerde modellen* en helpt om soepeler en met meer vertrouwen vooruit te komen op een moeilijke ondergrond.

Kies de perfecte asverhouding

Om ervoor te zorgen dat de Transit optimaal past bij jouw transportwensen, kun je niet alleen kiezen uit verschillende motoren, aandrijfvarianten of transmissies, maar ook verschillende asverhoudingen.

- **Lagere eindoverbrengingsverhouding (b.v. 3.7:1)** Meest geschikt bij vlak en licht terrein, lagere laadgewichten, weinig tot geen gebruik van aanhangers en rijden op de snelweg met constante snelheid
- **Hogere eindoverbrengingsverhouding (b.v. 4.1:1)** Aanbevolen voor heuvelachtig terrein, steile afdalingen, korte ritten waarbij veel wordt gestopt of wanneer vaak een zware lading moet worden getrokken (optie)



SelectShift 6-traps automatische transmissie

Levert een soepele en ontspannen rijervaring, vooral in druk verkeer. Biedt de mogelijkheid om versnellingen te blokkeren onder veeleisende rijomstandigheden, bijv. op een gladde ondergrond of een stijle helling (optie op FWD-modellen).

*Aandrijving op alle wielen is leverbaar als een optie voor 350 varianten met 170 pk motor.



De nieuwe beste vriend van je smartphone

Ford SYNC 3

Ford SYNC 3 integreert feilloos met jouw smartphone. Je hebt eenvoudig controle over telefoongesprekken en sms'jes tot muziek en satellietnavigatie – allemaal via het 8 inch touchscreen of door middel van eenvoudige stemcommando's. Kaartupdates (gratis beschikbaar voor een bepaalde periode) zorgen ervoor dat je op tijd op de juiste bestemming arriveert (bij optioneel navigatiesysteem).

SYNC 3 functies

- Beheer je telefoon, muziek, apps en navigatie, allemaal met simpele stemcommando's
- Laat ontvangen berichtjes hardop voorlezen
- Emergency Assistance* roept automatisch, en in de relevante taal, noodhulpdiensten op en informeert hen over de locatie van de auto bij een ongeval
- Bedien SYNC-compatibele apps met AppLink, terwijl Apple CarPlay en Android Auto ervoor zorgen dat je met je smartphone kunt navigeren via het centrale touchscreen
- Het grote kleurentouchscreen is intuïtief met swipes en knijpbewegingen te bedienen



Opmerking: Volledige integratie van SYNC 3 met een smartphone kan alleen met iPhone 5/Android 5.0 (Lollipop) of hoger. Sommige SYNC 3 functies vereisen een dataverbinding, waarbij datakosten van toepassing zijn. Om te controleren of Apple CarPlay en Android Auto beschikbaar zijn, kun je de officiële websites van Apple CarPlay en Android Auto raadplegen.

*Ford Emergency Assistance is een innovatieve SYNC-functie die gebruik maakt van een via Bluetooth® aangesloten mobiele telefoon om inzittenden van de auto te helpen rechtstreeks met het lokale communicatiecentrum contact op te nemen, als na een ongeluk de airbag van de auto wordt geactiveerd of de brandstofpomp wordt uitgeschakeld. De functie werkt vooralsnog niet in Nederland, maar wel in meer dan 40 andere Europese landen.

Altijd verbonden

Alleen Ford biedt een volledig verbonden ecosysteem dat volledig is geïntegreerd in jouw bedrijfswagen. De grote reeks van connected diensten voegt een belangrijke meerwaarde toe aan jouw bedrijfsvoering, hoe groot je wagenpark ook is.



Of je nu met één bedrijfswagen werkt of tot wel vijf, FordPass Pro geeft je de tools om ze gezond, veilig en efficiënt te houden.

- **Makkelijk je account installeren** door via de camera van je telefoon de chassisnummers van maximaal vijf voertuigen toe te voegen.
- **Inzicht** in de staat van je bedrijfswagen(s), real-time.
- **Waarschuwingen** helpen je bij het gezond houden van je bedrijfswagen.
- **Overzichtelijke kaart** voor een goed inzicht in de locatie en status van de bedrijfswagens binnen je vloot.
- **Op afstand ont- en vergrendelen** waarmee je toegang kunt geven tot bepaalde delen van je bedrijfswagen.
- **Remote Start** waarmee je de cabine van een Transit met automatische transmissie op afstand kunt koelen of verwarmen.
- **SecuriAlert** om de beveiliging op scherp te zetten en notificaties te ontvangen bij gebeurtenissen.
- **Pechhulp** om je bedrijfswagen weer snel operationeel te krijgen.
- **Onderhoud online plannen** waarbij je makkelijk inzicht krijgt in de planning van de dealer en je via de app een afspraak kunt maken.

FordPass Pro is beschikbaar in geselecteerde landen. Raadpleeg de dealer voor de details.

Download **FordPass Pro** via de App Store of Google Play.



- **Live Traffic**** voorziet je SYNC 3 navigatiesysteem direct van actuele verkeersinformatie. Het past je aanbevolen route vervolgens aan op basis van de verkeersomstandigheden en zorgt ervoor dat je meer ontspannen en op tijd op je bestemming arriveert.
- **Lokaal gevarenalarm**** maakt gebruik van meerdere lokale en nationale informatiebronnen om je te waarschuwen voor naderend gevaar.
- **Wi-Fi aan boord***** kan maximaal 10 apparaten verbinden met snelheden tot 4G. Je kunt de hotspot tot wel 15 meter buiten de Transit gebruiken om ook op de werkplaats verbonden te zijn.
- **EV-functies** waarmee je de laadstatus van de accu kunt checken en lokale laadstations kunt vinden.

Ford Data Services†

Met Ford Data Services en FordPass Connect kun je veilig voertuigdata uitwisselen met jouw eigen telematicatoepassing of via een door jou gekozen telematica-provider. De beschikbare gegevens omvatten de status van de auto, de voertuiglocatie, het brandstofverbruik en het rijgedrag en kunnen voor meerdere voertuigen worden ontvangen. De data kunnen worden geïntegreerd met een bestaande interne applicatie of een door jouzelf gekozen provider.

Ford Telematics‡

Met Ford Telematics‡ en FordPass Connect kun je eenvoudig de gegevens van al je voertuigen inzien en beheren met behulp van ons intuïtieve dashboard. Ontvang van meerdere voertuigen informatie over de status van onderhoud, de locatie, het brandstofverbruik en het rijgedrag. De informatie wordt gepresenteerd in een overzichtelijk format met bruikbare inzichten die je kunt gebruiken om het wagenpark efficiënt te beheren.

FordPass Pro is geschikt voor een vloot tot 5 bedrijfswagens. Bij meer dan 5 voertuigen raden wij aan om gebruik te maken van Ford Telematics en Ford Data Services.

* Het ingebouwde FordPass Connect-modem wordt aangesloten op het moment dat het voertuig wordt afgeleverd. Je kunt ervoor kiezen om je aan of af te melden voor het delen van bepaalde gegevens. De technologie is sinds 2019 beschikbaar in geselecteerde markten en de resterende markten volgen later. De op afstand bedienbare toegangsfuncties zijn gratis gedurende de levensduur van het voertuig (10 jaar).

** Toegang tot Live Traffic en Local Hazard Information is gratis gedurende 12 maanden na de registratie van een nieuwe Ford met SYNC 3-navigatie; daarna is een abonnement nodig. Lokale gevareninformatie is afhankelijk van de beschikbaarheid op het moment van aankoop.

*** Wi-Fi-hotspot (tot 4G LTE) omvat een gratis proefperiode voor draadloze gegevens die begint wanneer klanten de proefperiode bij Vodafone activeren en verloopt aan het einde van 3 maanden of wanneer 3 GB aan gegevens wordt gebruikt, afhankelijk van wat zich het eerst voordoet. Daarna kunnen databundels worden gekocht bij Vodafone. Raadpleeg de website van Vodafone voor details over datapakketten. Om te profiteren van de ingebouwde Wi-Fi-hotspot, moet een Ford sinds 2019 zijn geleverd met de juiste hardware en is een data-abonnement vereist. Datadekking en service zijn niet overal beschikbaar en er kunnen specifieke voorwaarden en kosten zijn verbonden aan jouw specifieke abonnement.

† Ford Data Services en Ford Telematics zijn beschikbaar voor Ford-voertuigen met een FordPass Connect-modem of een Ford-plug-in-modem. Alleen voor zakelijke klanten. Abonnementkosten en de algemene voorwaarden van Ford Connected Service zijn van toepassing.

Slim parkeren

Parkeren in een drukke straat of in een beperkte ruimte kan moeilijk zijn. Maar met het optionele Side Park Assist[®] (onderdeel van Active Park Assist) is dit in de nieuwe Transit makkelijker dan ooit. Ultrasone sensoren kunnen voorwerpen rondom het voertuig detecteren en een waarschuwing geven wanneer je te dicht in de buurt komt. Active Park Assist[®] gaat zelfs nog verder door het herkennen van een parkeerplek die de juiste afmeting heeft om vervolgens automatisch in- en uit te parkeren, waarbij je zelf de pedalen en transmissie bedient. (optie).

Er is tevens een hoogwaardige achteruitrijcamera met Downlighter leverbaar. Deze camera biedt een bredere weergave tijdens achteruitrijden en verlicht de omgeving achter het voertuig voor meer zicht onder slechte omstandigheden (optie).



Haaks inparkeren

Active Park Assist[®] kan een parkeerplek van de juiste afmeting herkennen en vervolgens helpen bij het inparkeren van het voertuig.

Fileparkeren

Active Park Assist[®] kan zelfs stuurhulp bieden bij het uitparkeren van de auto.

[®]Maakt gebruik van sensoren.
Let op: Assistentiesystemen ondersteunen, maar vervangen de bestuurder niet. Bestuurders dienen zelf te allen tijde alert te blijven en het voertuig te besturen. De camera's werken alleen bij snelheden tot 10 km/u.

Het getoonde model is een Transit Gesloten Bestelauto Limited L3H3 in Moondust Silver metallic carrosseriekleur (optie).





Altijd alert

De nieuwe Transit is ontworpen om op jou, je voertuig en de voertuigen om je heen te letten. Het Blind Spot Information System met Cross-Traffic Alert waarschuwt je door middel van een discreet waarschuwingslampje in de buitenspiegels aan beide zijden, wanneer een ander voertuig tijdens het rijden je blinde hoek binnenrijdt (optie). Cross Traffic Alert waarschuwt je als een bewegend voertuig of een ander gevaar wordt gedetecteerd terwijl je achteruitrijdt vanuit een haakse parkeerplaats. Daarnaast houdt Live Traffic* je op de hoogte van gebeurtenissen en vertragingen op je route (optie).



Cross Traffic Alert

Waarschuwt voor naderend verkeer van beide kanten bij het achteruit verlaten van een parkeerplaats



Live Traffic*

Voorziet het SYNC 3 navigatiesysteem direct van actuele verkeersinformatie. De technologie past de aanbevolen route vervolgens aan op basis van de verkeersomstandigheden en zorgt ervoor dat je meer ontspannen en op tijd op je bestemming aankomt.



Blind Spot Information System

Ontworpen om je door middel van een discreet waarschuwingslampje in beide buitenspiegels te waarschuwen wanneer een ander voertuig – een personenauto, bestelauto of vrachtwagen – je blinde hoek binnenrijdt (optie).

*Toegang tot Live Traffic is de eerste twee jaar vanaf de datum van eerste registratie van een nieuwe Ford met SYNC 3 met navigatie gratis. Daarna is een jaarlijkse licentievergoeding verschuldigd.

Het getoonde model is een Transit Gesloten Bestelauto Limited L3H2 in Chrome Blue metallic carrosseriekleur (optie).



De snelheid aanpassen

Pas je snelheid aan met de Intelligent Adaptive Cruise Control⁽²⁾. Het systeem kan de ter plekke geldende maximumsnelheid herkennen en automatisch de geselecteerde snelheid binnen de vastgestelde snelheidslimiet aanhouden. De geavanceerde radartechnologie scant langzamer voorliggend verkeer en kan de rijnsnelheid automatisch aanpassen om een vooraf ingestelde afstand tot de voorligger aan te houden. Wanneer het verkeer weer doorstroomt, wordt de vooraf geselecteerde snelheid hervat (optie).



⁽¹⁾Maakt gebruik van sensoren.

⁽²⁾Driver assistance-functie.

Het getoonde model is een Transit Gesloten Bestelauto Limited L3 in Chrome Blue metallic carrosseriekleur (optie).

Innovatieve technologie



Selecteerbare rijmodi

Hiermee kun je uit verschillende rijmodi kiezen. Het systeem past diverse instellingen aan om rijden onder bepaalde omstandigheden te vergemakkelijken (standaard).



Zijwindstabilisatie

Helpt de bestuurder om onder zware, stormachtige condities op de weg te blijven. Het systeem registreert, met behulp van het ESC-systeem, wanneer het voertuig zijwind vangt.



Elektrische stuurbekrachtiging

Biedt in verschillende mate bekrachtiging, afhankelijk van de rijsnelheid, en helpt daarbij het brandstofverbruik te verlagen door van elektrisch vermogen gebruik te maken in plaats van vermogen van de motor te vragen (standaard op alle FWD en RWD Euro 6.2 varianten).



Elektronische stabiliteitsregeling (ESC)

Het systeem registreert wanneer je van de gekozen lijn afwijkt en zal proberen je in het juiste spoor te houden door automatisch het rem- en motorvermogen aan te passen. Traction Control voorkomt het overmatig spinnen van de wielen en biedt de best mogelijke grip door voortdurend te controleren hoeveel vermogen er naar de afzonderlijke wielen gaat (standaard).

Innovatieve technologie



Lane-Keeping System*

Lane-Keeping Alert herkent wanneer het voertuig de wegmarkeringen nadert zonder dat de richtingaanwijzer wordt bediend en geeft vervolgens een waarschuwing door middel van trillingen in het stuur. Als je niet reageert, kan Lane-Keeping Aid stuurkoppelhulp verlenen om je te helpen terug te sturen naar de juiste rijstrook (optie).

*Werkt bij snelheden van meer dan 65 km/uur op meerbaanswegen met duidelijk zichtbare rijstrookmarkeringen.



Pre-Collision Assist met voetgangersdetectie*

Het systeem is ontworpen om aan de hand van radar en een camera andere voertuigen en voetgangers* te detecteren en te waarschuwen bij een mogelijke aanrijding (optie).

*De werking van de voetgangersdetectie is ontworpen voor rijnsnelheden tot 80 km/uur.



Wide-view camera aan voorzijde

Biedt een uitgebreide weergave vanaf vlak vóór het voertuig tot aan de linker- en rechterzijde. Met name erg praktisch op kruisingen en bij het vooruit verlaten van parkeervakken waar het zicht opzij gehinderd wordt (optie, inclusief Wide-view camera aan achterzijde en Downlighter).

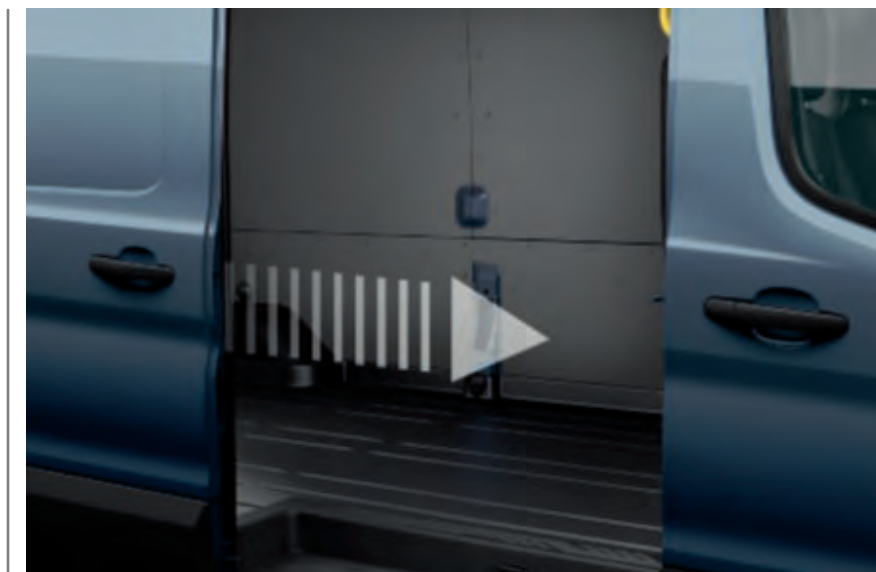

Elektrisch bedienbare zijschuifdeur

Vergemakkelijkt laden en lossen. Kan worden bediend met behulp van de handgreep van de zijschuifdeur, de betreffende knop op het instrumentenpaneel of de toets op de afstandsbediening (optie op Gesloten Bestelauto en Kombi vanaf 2020).

Ambiente

Belangrijkste exterieurkenmerken

- Buitenspiegels met dodehoekeliminatie en ingebouwde zijdelingse richtingaanwijzer
- Centrale vergrendeling met afstandsbediening
- Zijschuifdeur rechts
- Mistlampen achter
- Koplampen met uitstapverlichting (Follow-me-home)
- Spatlappen achter
- 15" stalen velgen met naafdoppen op 290 en 310 uitvoeringen
- 16" stalen velgen met naafdoppen op 330 uitvoeringen
- Spatlappen achter
- Ruiten 2e rij (uitsluitend Dubbele Cabine)
- 3 zitplaatsen op de tweede rij (uitsluitend Dubbele Cabine)

Belangrijkste interieurkenmerken

- DIN-radio, MyFord Dock, vier luidsprekers vóór (twee woofers en twee tweeters), stuurwielbediening voor audiosysteem en USB-connectiviteitspoort met iPod®-functionaliteit
- Stuurkolom met diepte en hoogteverstelling
- Tripcomputer inclusief onderhoudsinformatie en instelbare rijmodus
- Bestuurdersairbag
- Elektrisch bedienbare ruiten voor
- Airbag bestuurder
- Airbag voorste passagier(s) met deactiveringsfunctie (uitsluitend Kombi)
- 8-weg verstelbare bestuurdersstoel inclusief armsteun
- Automatisch Start-Stop systeem

Een achterwaarts gericht kinderzitje mag nooit op de voorste passagiersstoel worden geplaatst indien uw Ford is uitgerust met een actieve passagiersairbag voorin.



- Opbergplank boven hoofd bestuurder en passagier
- Laadruimteverlichting
- Sjorogen in de zijwanden laadruimte
- Volledig laadschot (uitsluitend Gesloten Bestelauto)
- Laadschot met ruit (uitsluitend Dubbele Cabine)

Motoren

Diesel

105 pk (77 kW)/310 Nm

Carrosserievarianten

Gesloten Bestelauto

Dubbele Cabine

Kombi

Het getoonde model is een Transit Gesloten Bestelauto Ambiente L3H2 in Moondust Silver metallic carrosseriekleur (optie).



Trend

Exterieurdetails extra t.o.v. Ambiente

- Elektrisch verstelbare en verwarmbare buitenspiegels in carrosseriekleur
- Halogeen projectiekoplampen met statische bochtverlichting
- Mistlampen vóór
- Volledige wieldeksels
- Parkeersensoren vóór en achter
- Grille en koplampunits met chroomafwerking
- Centrale vergrendeling met dubbele afstandsbediening

Interieurdetails extra t.o.v. Ambiente

- Airconditioning
- Cruise control met Adjustable Speed Limiter
- Met leer bekleed stuurwiel
- Bestuurdersstoel met lendensteunverstelling
- Volledige hoogte zijwandbekleding (uitsluitend Gesloten Bestelauto)
- Easy-to-clean laadvloer (uitsluitend Gesloten Bestelauto)
- Elektrisch verwarmbare voorruit (470-varianten)
- 4,2 inch kleurenscherm met FordPass Connect (470 varianten)



Motoren

Diesel

105 pk (77 kW)/310 Nm

130 pk (96 kW)/360 Nm

130 pk MHEV (96 kW)/360 Nm

170 pk (125 kW)/390 Nm

Carrosserievarianten

Gesloten Bestelauto

Dubbele Cabine

Kombi (170 pk niet beschikbaar)



**Steering wheel rim only is leather-trimmed.

Het getoonde model is een Transit Gesloten Bestelauto Trend L3H2 in Dark Carmine Red metallic carrosseriekleur (optie).

Trail

Exterieurdetails extra t.o.v. Trend

- Unieke FORD-grille
- Zilverkleurige beschermplaat op voorbumper
- Unieke zwarte logo's
- Elektrisch inklapbare buitenspiegels
- 16" 10-spaaks lichtmetalen velgen (zwart)
- FWD met mechanisch differentieel met limited slip (alleen i.c.m. handbak)

Interieurdetails extra t.o.v. Trend

- Lederen bekleding
- Quickclear elektrisch verwarmbare voorruit
- Licht- en regensensor



Motoren

Diesel

130 PS (96 kW)/360 Nm EcoBlue Hybrid

Carrosserievarianten

Gesloten Bestelauto



Het getoonde model is een Transit Trail L3H2 Gesloten Bestelauto in Frozen White standaardlak.

Limited

Exterieurdetails extra t.o.v. Trend

- Bi-Xenon koplampen
- LED dagrijverlichting
- 16" 5x2-spaaks lichtmetalen velgen
- Side Park Assist
- Bovenste deel voorbumper in carrosseriekleur gespoten

Interieurdetails extra t.o.v. Trend

- Bluetooth®, spraakbesturing (via Android Auto of Apple Carplay) en AppLink
- 8" touchscreen met uitgebreid geïntegreerd bedieningspaneel
- Navigatie met Ford SYNC 3 (inclusief Emergency Assistance*)
- Met leder beklede versnellingspookknop
- Limited sierstrips versnellingspook en ventilatieroosters



Motoren

Diesel

185 pk (136 kW)/415 Nm

Carrosserievarianten

Gesloten Bestelauto



*Ford Emergency Assistance is een innovatieve SYNC-functie die gebruik maakt van een via Bluetooth® aangesloten mobiele telefoon om inzittenden van de auto te helpen rechtstreeks met het lokale communicatiecentrum contact op te nemen, als na een ongeluk de airbag van de auto wordt geactiveerd of de brandstofpomp wordt uitgeschakeld. De functie werkt vooralsnog niet in Nederland, maar wel in meer dan 40 andere Europese landen.

Het getoonde model is een Transit Gesloten Bestelauto Limited L3H2 in Chrome Blue metallic carrosseriekleur (optie).

Kleuren en bekleding

Kies de kleuren en stoelbekleding die het beste passen bij je bedrijf.

1. Ambiente

Inzet: Quadrant in Dark Palazzo Grey
Kussen: City in Ebony

2. Trend en Limited

Inzet: Capitol in Ebony
Kussen: City in Ebony

3. Trail

Inzet: Salerno leer in Ebony
Kussen: Salerno leer in Ebony

4. Ambiente en Trend

Inzet: Crosshatch op Salerno in Dark Palazzo Grey
Kussen: Salerno vinyl in Ebony



Frozen White
Standaard carrosseriekleur



Blazer Blue
Standaard carrosseriekleur



Race Red
Standaard carrosseriekleur



Moondust Silver
Metallic carrosseriekleur*



Agate Black
Metallic carrosseriekleur*



Dark Carmine Red
Metallic carrosseriekleur*



Magnetic
Metallic carrosseriekleur*



Chrome Blue
Metallic carrosseriekleur*



Diffused Silver
Metallic carrosseriekleur*

12 jaar garantie tegen doorroesten

De Transit dankt zijn duurzame exterieur aan een grondig lakproces dat uit meerdere fasen bestaat. Van de stalen carrosseriedelen met wasinjectie tot de slijtvaste deklak: de nieuwe materialen en lakprocessen zorgen ervoor dat hij zijn fraaie uiterlijk ook nog na jaren intensief gebruik behoudt.

N.B.: De gebruikte afbeeldingen dienen alleen ter illustratie van carrosseriekleuren en komen mogelijk niet overeen met het beschreven voertuig. Kleuren en bekleding in deze brochure kunnen van de werkelijke kleuren afwijken als gevolg van beperkingen van het gebruikte drukproces.

*Metallic carrosseriekleuren zijn als optie tegen meerprijs leverbaar.

Zink-coating

Fosfaatlaag

Elektrostatisch
aangebrachte laklaag

Primer

Toplaag

Clearcoat (niet bij Frozen White)

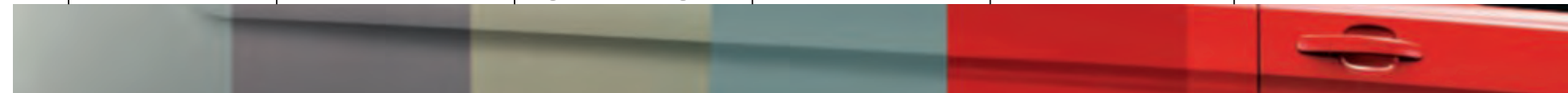

Personaliseren

Dakbasisdrager, vergrendelbaar

De dakdrager is de basis voor verschillende daktransportsystemen. De dakdrager kan worden verlengd met een extra stang voor aanvullende stabiliteit (accessoire).

Q-Tech dakdrager

Lichtgewicht aluminium constructie voor extra lading*. Ideaal voor het transport van grote, lange of omvangrijke voorwerpen. Geeft meer flexibiliteit bij dagelijks werk (accessoire). Ook leverbaar met een ladderrol achterop voor makkelijker laden (accessoire).

Brink®+ trekhaak

De vaste trekhaak biedt extra vervoersmogelijkheden tot een trekgewicht van maximaal 3500 kg, afhankelijk van de motor, eindreductie en aandrijving (accessoire).

Een montageset kan door de Ford Dealer geleverd worden.

Ladder aan achterzijde

Voor voertuigen met scharnierende achterdeuren tot een maximale hoek van 180°, uitgezonderd zijn L4 varianten. Laadvermogen 125 kg (accessoire).

Imperiaal laadruimte

Twee zwarte stalen dragers met een draagvermogen van max. 50 kg kunnen op verschillende plaatsen op de zijwandrails worden bevestigd in combinatie met de multifunctionele laadvloer (accessoire).

Sidebars

Stijlvolle roestvrijstalen sidebars bieden extra bescherming tegen deuken bij dagelijkse werkzaamheden (accessoire).

Raster achterruiten

Rooster wordt aan de binnenzijde van de achterruiten gemonteerd voor meer veiligheid zonder afbreuk aan het achteruitzicht (accessoire).

All-weather vloermatten

De all-weather vloermatten met Transit logo zijn perfect op maat gemaakt en beschermen tegen vuil en vocht. De bestuurdersmat is stevig rechtstreeks bevestigd aan de vloer van het voertuig om slippen te helpen voorkomen (accessoire).



Beschermplaat onder motor

Robuuste, roestbestendige aluminium beschermplaten ter bescherming van de motor en de transmissie tegen beschadiging tijdens zwaar gebruik. Kan gemakkelijk verwijderd worden tijdens het onderhoud (accessoire).

ClimAir® windgeleiders

Hiermee kun je zelfs tijdens het rijden (met lichte regen) met open ramen frisse lucht de auto in laten (accessoire).

Xvision* parkeersensoren

Een akoestische waarschuwing helpt je veilig parkeerafstanden aan voor- en/of achterzijde in te schatten (accessoire).



Houten laadvloer

Hardhouten laadvloer met antisliplaag. Drie in de vloer geïntegreerde bevestigingsrails (vier rails voor L4), ISO-gecertificeerd en 500 daN-getest. Aluminium stootranden in deursecties voor verbeterde duurzaamheid (optie).



Ladingzekeringspakket

Het ladingzekeringspakket omvat halfhoge en hoge zijrails met bevestigingssets (optie). Daarnaast biedt de laadvloerset een hardhouten vloer met antisliplaag, geïntegreerde rails (500 daN/ISOgecertificeerd), sjiroge en vier veerstangen (accessoire).



Ladingsnet

Zet de lading eenvoudig vast met een verstelbaar ladingsnetsysteem, ideaal voor koeriers- en pakketleveringsdiensten. Wordt bevestigd aan de zijdelings bevestigde sjiroge en kan worden opgeborgen in een opbergzak indien niet in gebruik (accessoire).

Download hier het complete Transit accessoire-overzicht



Ga voor een reeks Ford merkartikelen – van kleding tot lifestyle producten en miniatuurauto's – naar www.fordlifestylecollection.com

*Gedekt door garantie van leverancier, raadpleeg de achterpagina voor meer informatie.
*Raadpleeg de specificaties met betrekking tot voertuiggewicht en laadvermogen.

Efficiëntie

De kracht van keuze

Van vermogen en koppel tot brandstofzuinigheid en verfijning, elke motor in de next-generation Ford EcoBlue dieselreeks is geoptimaliseerd om aan alle behoeften te voldoen. De verbeterde motoren zijn ontworpen om aan de nieuwste Euro 6.2 emissienormen te voldoen en zijn nu nog schoner en zuiniger dan hun voorgangers, wat een brandstofbesparing van maar liefst 7-8 procent in vergelijking tot oude aandrijflijnen kan opleveren.

De belangrijke brandstofbesparende technologieën zijn

- Automatisch Start-Stop systeem
- Ford Smart Regeneration Charging

- Versnellingsindicator om te helpen zuinig te rijden
- Elektrische stuurbechrachting (EPAS)
- Verbeteringen van aërodynamisch ontwerp
- Banden met lage rolweerstand

Mild Hybrid Electric Vehicle (MHEV)-technologie

De nieuwe Transit introduceert de innovatieve diesel Mild Hybrid (MHEV)-technologie als optie voor modellen met een handgeschakelde versnellingsbak. Het systeem maakt gebruik van een geïntegreerde starter/generator om energie terug te winnen tijdens het remmen van het voertuig en slaat deze energie op in een 48-volt lithium-ion accu. De opgeslagen energie wordt vervolgens gebruikt om de elektrische uitrusting van het voertuig van spanning te voorzien en de motor tijdens normaal rijden en accelereren te ontlasten. Het systeem draagt tevens bij aan een verdere verbetering van de brandstofzuinigheid, met name bij rijden in stadsverkeer (optie op FWD/RWD modellen met handgeschakelde versnellingsbak).



N.B.: Raadpleeg het gedeelte met de specificaties voor meer informatie over brandstofverbruik en emissies.

N.B.: Sommige van de bovengenoemde functies zijn opties, tegen meerprijs en zijn mogelijk niet leverbaar op alle modellen. Kijk in de specificatietabellen of neem contact op met de Ford dealer voor meer informatie.



Efficiënt

2.0L Ford EcoBlue 105 pk dieselmotor

De nieuwe 2.0L Ford EcoBlue 105 pk (77 kW)/310 Nm dieselmotor van de Transit combineert een uitstekende brandstofefficiency (met een laag gecombineerd verbruik van 6,4l /100 km*) met uitstekende rij-eigenschappen en verfijning. Zijn state-of-the-art design helpt de verbruikskosten laag te houden zonder af te doen aan laadvermogen of prestaties.

*105 pk NI.

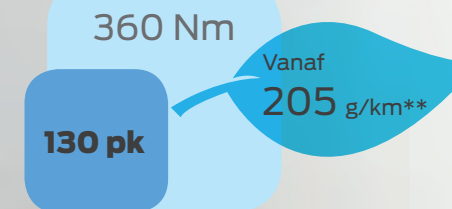

Flexibel

2.0L Ford EcoBlue 130 pk dieselmotor

De nieuwste 2.0L Ford EcoBlue 130 pk (96 kW)/360 Nm dieselmotor levert het extra vermogen en het extra koppel die nodig zijn om het maximaal toelaatbaar treingewicht (GTW) te verbeteren zonder verhoging van de emissies.

**130 pk NI MHEV.

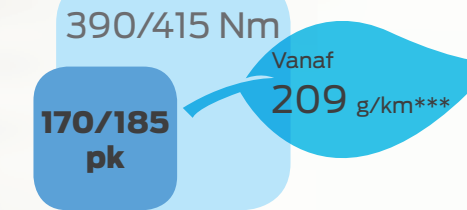

Krachtig

2.0L Ford EcoBlue 170 pk en 185 pk dieselmotor

De 170 pk (125 kW) Ford EcoBlue dieselmotor wordt vergezeld door een nieuwe 185 pk (136 kW) motor die een indrukwekkend koppel van 415 Nm genereert. Als meest krachtige motor in de reeks met zijn hoge prestaties is hij de ideale keuze voor het transporteren en trekken van zware ladingen, met behoud van een uitstekende brandstofzuinigheid.

***170/185 pk NI.

Schone dieseltechnologie

Ford EcoBlue dieselmotoren

De verbeterde reeks Ford EcoBlue dieselmotoren van de nieuwe Transit voldoet aan de nieuwste strikte Euro 6.2-emissienormen.

Ford EcoBlue dieselmotoren zijn uitgerust met een Selective Catalytic Reduction (SCR) systeem dat gebruik maakt van AdBlue®, een urea/water gebaseerde vloeistof om NO_x emissies in het uitlaatgas om te zetten in stikstof en waterdamp. Dieselveertuigen beschikken ook over een speciaal filter dat meer dan 99% van de uitgestoten vaste partikels uit de uitlaat van het voertuig reduceert.

Wij houden jouw bedrijf in beweging

In een Ford Transit Centrum ontdek je de waardevolle voordelen van FORD SERVICE

FORD SERVICE is speciaal ontwikkeld om bedrijfskosten laag en jou op de weg te houden. Onze slimme, betaalbare producten en diensten, uitgevoerd door specialisten zijn verkrijgbaar via het Ford Transit Centrum, ons gespecialiseerde dealernetwerk voor bedrijfswagens.

FORD SERVICE

Efficiency, nauwkeurigheid en gemak staan centraal in de servicebelofte van FORD **SERVICE** voor bedrijfswagens. Of het nu om service, onderhoud of reparatie gaat, je bent bij Ford aan het juiste adres.

- Ruime openingstijden
- Service terwijl je wacht
- Voorrang bij het onderhoud van je voertuig
- Gelijkwaardig vervangend vervoer*
- Originele Ford kwaliteitsonderdelen
- Snelle en nauwkeurige Ford diagnoses
- Een landelijk netwerk van gespecialiseerde Transit Centrum- dealers
- Heldere oplossingen zodat jij je kunt richten op jouw activiteiten
- Speciaal opgeleide monteurs om aan de hoogste technische en kwaliteitsstandaarden te voldoen
- Ford Video Check – een video van de geadviseerde werkzaamheden aan jouw Ford
- Mogelijkheid tot FORD **PROTECT** Verlengde Garantieverzekering
- Gratis 24/7 FORD **ASSISTANCE** Pechhulpdienst in heel Europa na onderhoud

FORD PROTECT

Geniet na de aanschaf van jouw Ford van vele jaren zorgeloos rijden. Hiervoor biedt Ford de 'Protect' producten: Verlengde Garantie en het Service Plan.

Ford Protect Verlengde Garantie:

Breid de standaardgarantie van twee jaar uit tot maximaal 5 jaar en geniet nog vele jaren van zorgeloos rijden. FORD **PROTECT** biedt een reeks belangrijke voordelen, zoals:

- Grote flexibiliteit in duur en aantal kilometers
- Aantrekkelijke premies
- Bescherming tegen onverwachte reparatiekosten
- Mogelijk gunstig effect op restwaarde
- Afsluitbaar binnen 12 maanden na eerste kentekenregistratie
- Aangeboden door Allianz Global Assistance

Ford Protect Service Plan:

Om te zorgen dat jij alles uit je bedrijf kan halen, helpen wij stilstand te voorkomen. Daarmee beperken we ongemak en kosten. Het Ford Protect Service Plan biedt je:

- 3, 4 of 5 jaar onderhoud voor een eenmalig aantrekkelijk bedrag
- Een besparing op je onderhoudskosten
- Geen onverwacht hoge rekeningen voor onderhoud
- 24/7 Ford Assistance Gold pech hulpdienst in heel Europa
- Gebruik van originele Ford onderdelen, wat gunstig is voor de restwaarde
- Onderhoud door speciaal opgeleide monteurs voor de hoogste technische- en kwaliteitsstandaarden
- Weer fris op pad – we wassen je bedrijfswagen na onderhoud

FORD ASSISTANCE Pechhulpdienst

Voor iedere ondernemer zijn continuïteit en mobiliteit cruciaal. Ford geeft je daarom pechhulpdienst in heel Europa, geldig tot de eerste voorgeschreven officiële Ford Onderhoudsbeurt.

De Ford dealer verlengt jouw Ford Assistance Pechhulpdienst namelijk gratis bij iedere officiële Ford Onderhoudsbeurt.**

*Vervangend vervoer op gelijkwaardige basis geldt niet voor gespecialiseerde of omgebouwde bedrijfswagens.

**niet van toepassing in combinatie met Ford Motorcraft Service.

Afmetingen (mm)

	L2H2		L2H3		L3H2		L3H3		L4H3
	FWD	RWD/ AWD	FWD	RWD/ AWD	FWD	RWD/ AWD	FWD	RWD/ AWD	RWD/ AWD
A Totale lengte	5531	5531	5531	5531	5981	5981	5981	5981	6704
B Totale breedte met buitenspiegels	2474	2474	2474	2474	2474	2474	2474	2474	2474
Totale breedte met ingeklapte buitenspiegels	2112	2112	2112	2112	2112	2112	2112	2112	2112
Totale breedte zonder buitenspiegels (SRW)	2059	2059	2059	2059	2059	2059	2059	2059	2059
Totale breedte zonder buitenspiegels (DRW)	-	-	-	-	-	-	-	-	2126
C Totale hoogte*	2426- 2490	2450- 2542	2665- 2781	2689- 2781	2431- 2541	2462- 2543	2670- 2780	2701- 2782	2687- 2790
D Wielbasis	3300	3300	3300	3300	3750	3750	3750	3750	3750
E Voorzijde voertuig tot middelpunt voorwiel	1023	1023	1023	1023	1023	1023	1023	1023	1023
F Achterzijde voertuig tot middelpunt achterwiel	1208	1208	1208	1208	1208	1208	1208	1208	1931
G Breedte opening zijschuifdeur	1300	1300	1300	1300	1300	1300	1300	1300	1300
H Hoogte opening zijschuifdeur	1700	1600	1700	1600	1700	1600	1700	1600	1600
I Breedte opening achterdeuren	1565	1565	1565	1565	1565	1565	1565	1565	1565
J Hoogte achterdeuren	1748	1648	1987	1887	1748	1648	1987	1887	1887
K Maximumlengte laadruimte (gemeten op laadvloer inclusief laadschot/gemeten 10 cm boven laadvloer)	3044/ 2946	3044/ 2946	3044/ 2946	3044/ 2946	3494/ 3396	3494/ 3396	3494/ 3396	3494/ 3396	4217/ 4168
L Maximale breedte laadruimte	1784	1784	1784	1784	1784	1784	1784	1784	1784
M Breedte laadruimte tussen wielkasten (SRW)	1392	1392	1392	1392	1392	1392	1392	1392	1392
Breedte laadruimte tussen wielkasten (DRW)	-	-	-	-	-	-	-	-	1154
N Afstand vloer tot dak	1886	1786	2125	2025	1886	1786	2125	2025	2025
O Afstand grond tot laadvloer*	496- 614	620- 713	496- 614	620- 713	501- 613	632-715	501- 613	632-715	617-722
P Maximaal laadvolume (inclusief laadschot) (SAE methode)	10,0	9,5	11,2	10,7	11,5	11,0	13,0	12,4	15,1
Maximaal laadvolume (inclusief laadschot) (VDA methode)	9,3	8,8	10,3	9,9	10,8	10,2	12,0	11,5	14,1
Specifieke afmetingen voor Dubbele Cabine									
G Breedte opening zijschuifdeur	1200	1200	1200	1200	1200	1200	1200	1200	1200
P Laadvolume (inclusief laadschot) (SAE methode, in kubieke meters)	6,1	5,7	6,7	6,4	7,6	7,2	8,4	8,0	10,6
Laadvolume (inclusief laadschot) (VDA methode, in kubieke meters)	5,5	5,3	6,0	5,7	7,0	6,6	7,6	7,3	9,8
Q Maximale laadlengte	2038	2038	2038	2038	2488	2488	2488	2488	3211
R Maximale laadlengte op heuphoogte	1777	1777	1777	1777	2227	2227	2227	2227	2950
Draaicirkel (m)									
Tussen stoepranden	11,9	11,9	11,9	11,9	13,3	13,3	13,3	13,3	13,3

Gesloten Bestelauto

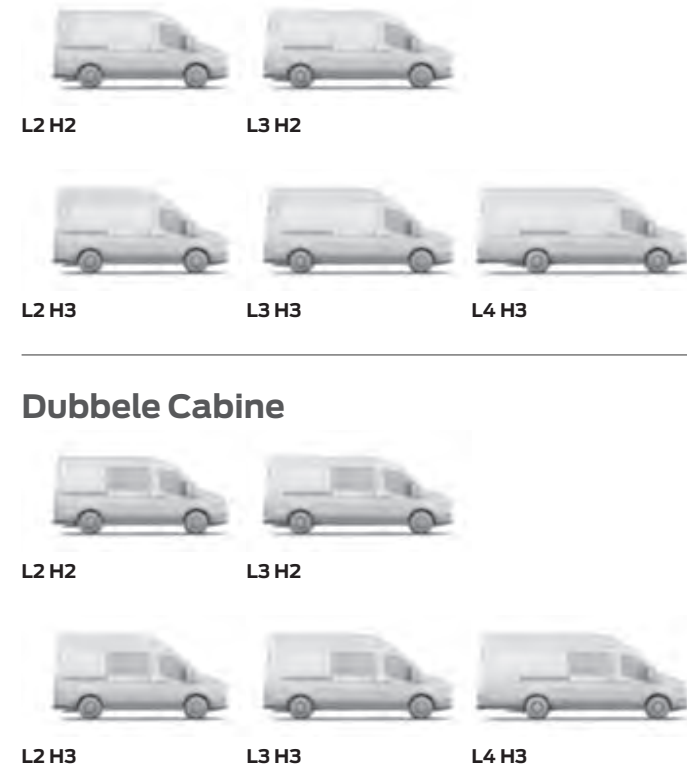

Dubbele Cabine

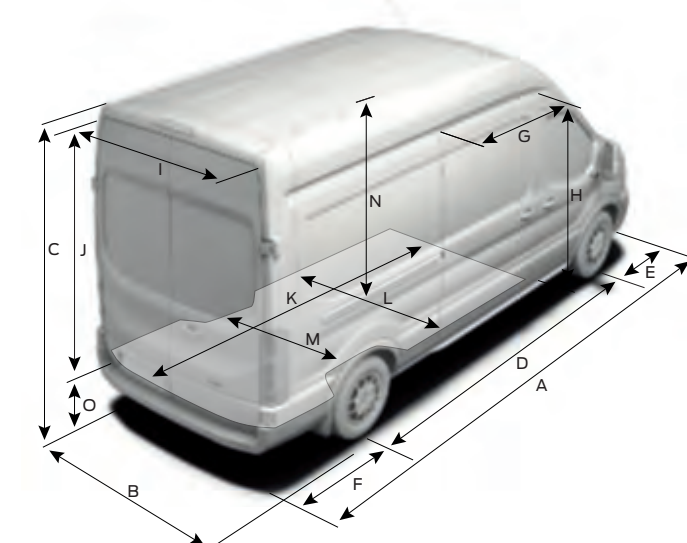
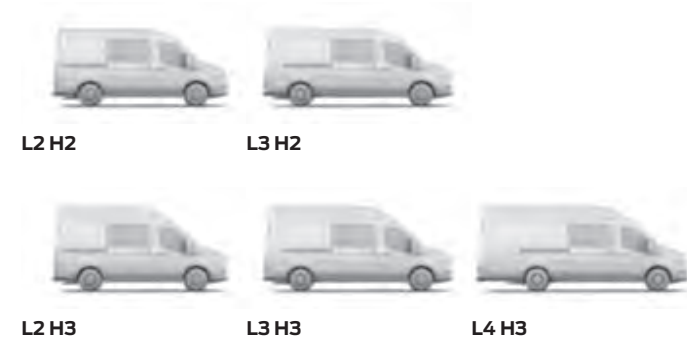

Kombi

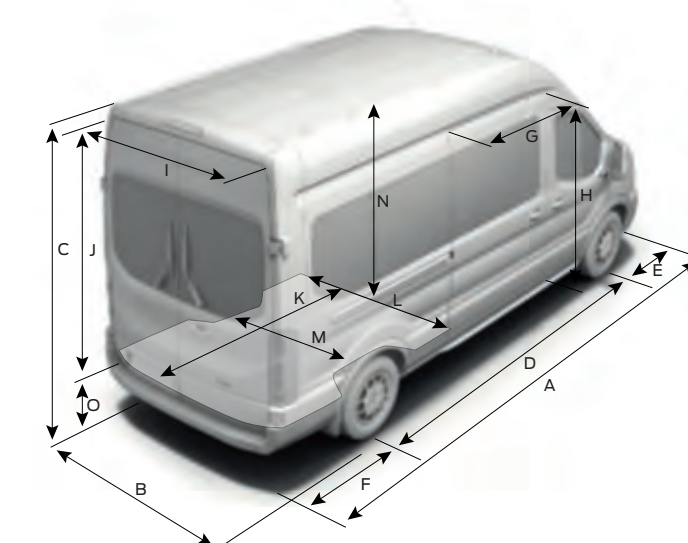

Afmetingen (mm)

	L2H2 Kombi M1	L3H2 Kombi M1	L3H3 Kombi M1
	FWD	FWD	FWD
A Totale lengte	5531	5981	5981
B Totale breedte met buitenspiegels	2474	2474	2474
Totale breedte met ingeklapte buitenspiegels	2112	2112	2112
Totale breedte zonder buitenspiegels	2059	2059	2059
C Totale hoogte*	2429- 2536	2429- 2532	2668- 2771
D Wielbasis	3300	3750	3750
E Voorzijde voertuig tot middelpunt voorwiel	1023	1023	1023
F Achterzijde voertuig tot middelpunt achterwiel	1208	1208	1208
G Breedte opening zijschuifdeur	1200	1200	1200
H Hoogte opening zijschuifdeur	1664	1664	1664
I Breedte opening achterdeuren	1565	1565	1565
J Hoogte achterdeuren	1697	1697	1936
K Maximumlengte laadruimte (achter tweede rij stoelen)	2270	2720	2720
Maximumlengte laadruimte (achter derde rij stoelen)	1486	1936	1936
L Maximale breedte laadruimte	1784	1784	1784
M Breedte laadruimte tussen wielkasten	1392	1392	1392
N Afstand vloer tot dak	1818	1818	2055
O Afstand grond tot laadvloer*	542- 650	541- 645	541- 645
P Maximaal laadvolume (SAE methode, in kubieke meter)	10,0	11,5	13,0
Maximaal Laadvolume (VDA methode, in kubieke meter)	9,3	10,8	12,0
Draaicirkel (m)			
Tussen stoepranden	11,9	13,3	13,3

L2 = middellange wielbasis, **L3** = lange wielbasis, **H2** = middelhoog dak, **H3** = hoog dak, **FWD** = voorwielaandrijving. Alle afmetingen (aangegeven in mm) zijn onder voorbehoud van productietoleranties en verwijzen naar modellen met minimale specificaties en omvatten geen extra apparatuur. *Bij de hoogteafmetingen gaat het om het bereik tussen het minimum en het maximum van een geheel beladen voertuig met het minste laadvermogen tot een onbeladen voertuig met het hoogste laadvermogen. Deze illustraties zijn louter bedoeld als leidraad. **VDA-methode** is de methode die wordt gebruikt door het Verband der Automobilindustrie in Duitsland. Een VDA-cijfer wordt bepaald door de laadruimte te vullen met 'liter'-blokken van elk 200x100x50 mm. Vervolgens worden de blokken geteld en het numerieke resultaat wordt vertaald naar kubieke meters.

Brændstofforbrug og CO₂ udledning (EU6.2)

	Eindoverbrenging [®]	WLTP CO ₂ -emissioner (g/km*)	Brandstofverbruik in l/100 km [®] WLTP brandstofverbruik in l/100 km* – Gemiddeld verbruik
Gesloten Bestelauto/Dubbele Cabine/Kombi M1			
FWD			
2.0 TDCi Ford EcoBlue 105 pk (77 kW)	4,429/3,263	208-224	7,9-8,6
2.0 TDCi Ford EcoBlue 130 pk (96 kW)	4,429/3,263	208-224	7,9-8,6
2.0 TDCi Ford EcoBlue 130 pk (96 kW) MHEV	4,429/3,263	105-222	7,8-8,5
2.0 TDCi Ford EcoBlue 130 pk (96 kW)	4,93/3,450	208-225	7,9-8,6
2.0 TDCi Ford EcoBlue 130 pk (96 kW) 6-traps automaat	3,39	225-243	8,6-9,3
2.0 TDCi Ford EcoBlue 170 pk (125 kW)	4,429/3,263	208-224	7,9-8,6
2.0 TDCi Ford EcoBlue 170 pk (125 kW)	4,93/3,450	208-224	7,9-8,6
2.0 TDCi Ford EcoBlue 170 pk (125 kW) 6-traps automaat	3,39	225-243	8,6-9,3
2.0 TDCi Ford EcoBlue 185 pk (136 kW)	4,429/3,263	210-222	8,0-8,5
2.0 TDCi Ford EcoBlue 185 pk (136 kW)	4,93/3,450	210-221	8,0-8,4
2.0 TDCi Ford EcoBlue 185 pk (136 kW) 6-traps automaat	3,39	227-239	8,6-9,1

Brændstofforbrug og CO₂ udledning (EU6.2)

	Eindoverbrenging [®]	WLTP CO ₂ -emissioner (g/km*)	Brandstofverbruik in l/100 km [®] WLTP brandstofverbruik in l/100 km* – Gemiddeld verbruik
RWD			
2.0 TDCi Ford EcoBlue 105 pk (77 kW)	3,73	217-252	8,3-9,6
2.0 TDCi Ford EcoBlue 130 pk (96 kW)	3,31	220-253	8,4-9,6
2.0 TDCi Ford EcoBlue 130 pk (96 kW)	3,73	217-252	8,3-9,6
2.0 TDCi Ford EcoBlue 130 pk (96 kW)	4,10	225-260	8,6-9,9
2.0 TDCi Ford EcoBlue 130 pk (96 kW) MHEV	3,31	211-246	8,1-9,4
2.0 TDCi Ford EcoBlue 130 pk (96 kW) MHEV	3,73	219-255	8,4-9,7
2.0 TDCi Ford EcoBlue 170 pk (125 kW)	3,31	220-253	8,4-9,6
2.0 TDCi Ford EcoBlue 170 pk (125 kW)	3,73	217-252	8,3-9,6
2.0 TDCi Ford EcoBlue 170 pk HD (125 kW) 10-traps automaat	3,73	305	11,6
2.0 TDCi Ford EcoBlue 170 pk (125 kW)	4,10	225-260	8,6-9,9
2.0 TDCi Ford EcoBlue 185 pk (136 kW)	3,31	220-232	8,4-8,8
2.0 TDCi Ford EcoBlue 185 pk (136 kW)	3,73	217-229	8,3-8,7
2.0 TDCi Ford EcoBlue 185 pk (136 kW)	4,10	225-238	8,6-9,1
AWD			
2.0 TDCi Ford EcoBlue 170 pk (125 kW)	4,10	270-294	10,3-11,3

*De opgegeven brandstof/energieverbruiken, CO₂ emissionen zijn gemeten conform de technische eisen en specificaties van de Europese Richtlijnen (EC) 715/2007 en (EC) 692/2008 in hun meest actuele vorm. De typegoedkeuring aan de hand van de Worldwide Harmonised Light Vehicle Test Procedure (WLTP) beschikt over informatie m.b.t. brandstofverbruik en CO₂ emissionen. De toegepaste standaardtestprocedures maken vergelijking tussen voertuigtipes en verschillende fabrikanten mogelijk. Naast het brandstofverbruik van een auto spelen zowel het rijgedrag van de bestuurder als andere factoren (bijvoorbeeld het gebruik van de airconditioning of andere bestelde opties) een rol bij het bepalen van het brandstofverbruik, de CO₂ emissionen en de actieradius. CO₂ is het voornaamste broeikasgas dat verantwoordelijk is voor de opwarming van de aarde. Voor meer informatie zie emissietesten.nl

WWW



Volledige details en specificaties (niet opgenomen in de gedrukte brochure)

Download de digitale e-brochure of bekijk de interactieve brochure voor de volledige details en specificaties. Deze kunnen gedownload worden via www.ford.nl of scan de QR-code.

Haal het beste uit jouw nieuwe Ford

We willen je helpen het beste uit jouw nieuwe Ford te halen. En om dat te doen, moet je weten hoezeer de auto is ontworpen voor veilig vervoer, zowel als het gaat om laadvermogen als om laadvolume. Een Transit Centrum kan je professioneel advies geven over belangrijke specificatieaspecten en je helpen de juiste bedrijfsauto voor je budget en zakelijke behoeften te vinden.

Laadvermogen

Een nieuwe bedrijfsauto kiezen is een belangrijke beslissing waarbij je op tal van factoren moet letten. Terwijl sommige aspecten, zoals het kiezen van de meest geschikte uitvoering, het vaststellen van het primaire gebruik en het bepalen van de grootte van de laadruimte relatief eenvoudig zijn, zijn andere aspecten als het berekenen van het laadvermogen ingewikkelder.

Laadvermogen

Om het laadvermogen te berekenen, moet je twee dingen weten: het GVW (maximaal toelaatbaar totaalgewicht) en de massa ledig voertuig.

GVW is het maximaal toelaatbaar gewicht van het voertuig indien geladen en klaar om te vertrekken. Dat houdt in: het gewicht van het voertuig zelf, de extra uitrusting, bestuurder en passagiers (uitgaande van een standaardgewicht van 75 kg/persoon), vloeistoffen, voor 90% gevulde brandstoftank (1 liter diesel = ongeveer 0,85 kg), optionele en aftermarket-apparatuur en lading.

Gemakshalve zijn de Ford Transit modellen genoemd naar hun GVW. Zo heeft een 290 een GVW van ongeveer 2.900 kg en een 350 een GVW van 3.500 kg.

Ledig gewicht is het gewicht van een voertuig volgens standaardspecificaties, inclusief vloeistoffen maar zonder brandstof en bestuurder, passagiers of lading.

Laadvermogen is het verschil tussen het GVW en de massa ledig voertuig.

GVW (max. toelaatbaar totaalgewicht) minus **ledige massa = laadvermogen**.

Om je te helpen de juiste auto te kiezen, gaan we hier wat dieper in op de factoren die het laadvermogen van een voertuig kunnen beïnvloeden. Deze omvatten onder andere:

Bestuurder en passagiers

Bij het berekenen van het gewicht van de bestuurder en de passagiers gaan we uit van het standaardgewicht van 75 kg per persoon. Bedenk dat de bestuurder en de passagiers niet worden meegeteld bij de massa ledig voertuig. Als er een bestuurder of passagiers in de auto stappen, wordt het laadvermogen lager.

In de fabriek aangebrachte opties

De meeste in de fabriek aangebrachte opties zullen van invloed zijn op het laadvermogen van een auto. Airconditioning maakt een voertuig bijvoorbeeld zo'n 18 kg zwaarder en daardoor wordt het laadvermogen dienovereenkomstig kleiner.

Door echter een enkele stoel voor de passagier voorin te kiezen in plaats van de standaard dubbele stoel, wordt het gewicht van het voertuig met zo'n 12 kg verminderd en het laadvermogen met dezelfde hoeveelheid vergroot. Jouw Transit Centrum weet welke opties de massa ledig van jouw auto hoger of lager kunnen maken.

Uitvoering

Alle ledige gewichten in deze brochure gelden voor auto's volgens standaardspecificaties, tenzij anders aangegeven.

Fabricagetoleranties

Verschillen in fabricage- en productieprocessen zorgen ervoor dat naar alle waarschijnlijkheid geen twee voertuigen precies hetzelfde wegen.

Accessoires en aftermarketconversies

Het is belangrijk dat je zorgvuldig nadenkt over wat je aan je auto toevoegt nadat deze is geleverd. Alle aangebrachte accessoires of aftermarketconversies aan de auto kunnen een negatieve invloed hebben op het laadvermogen. Ga voor meer informatie en advies naar jouw Transit Centrum.

Als laadvermogen van essentieel belang is voor jouw bedrijf, of als je van plan bent lading te vervoeren die (bijna) gelijk is aan het maximum laadvermogen van de auto, is het raadzaam advies te vragen bij jouw Transit Centrum. Met hun expertise en kennis kunnen zij je adviseren over de exacte voertuigspecificatie die vereist is om aan jouw individuele zakelijke behoefte en wensen te voldoen.

Configureer jouw bedrijfsauto

Ford bedrijfswagens zijn leverbaar in veel verschillende configuraties. Jouw Transit Centrum biedt ondersteuning bij het specificeren van de juiste opties voor jouw specifieke bedrijfsbehoeften en wensen, inclusief technische ondersteuning voor achteraf montage van specialistische apparatuur en op- en ombouw.

N.B.: Technische informatie voor het op- en ombouwen van jouw auto kun je online vinden via de Body and Equipment Mounting Manual (BEMM) @etis.ford.com go to >information >>vehicle conversions.

Gewicht en laadvermogen

	Maximaal laadvermogen (zonder bestuurder) (kg)	Maximaal toelaatbaar voertuiggewicht (kg)	Massa ledig (zonder bestuurder) (kg)	Maximale last vooras (kg)	Maximale last achteras (kg)
Gesloten Bestelauto (3-zits)					
Trend FWD					
290 L2 H2	898	2940	2042	1625	1575
310 L2 H2	1098	3140	2042	1650	1725
310 L2 H3	1056	3140	2084	1650	1725
310 L3 H2	1038	3140	2102	1750	1725
310 L3 H3	994	3140	2146	1750	1725
330 L2 H2	1299	3365	2066	1750	2050
330 L2 H3	1257	3365	2108	1750	2050
330 L3 H2	1240	3365	2125	1750	2050
330 L3 H3	1195	3365	2170	1750	2050
350 L2 H2	1434	3500	2066	1750	2150
350 L2 H3	1392	3500	2108	1750	2150
350 L3 H2	1375	3500	2125	1750	2250
350 L3 H3	1330	3500	2170	1750	2250
Trend RWD					
350 L2 H2	1313	3500	2187	1750	2150
350 L2 H3	1270	3500	2230	1750	2150
350 L3 H2	1254	3500	2246	1750	2250
350 L3 H3	1210	3500	2290	1750	2250
350 L4 H3	1086	3500	2414	1750	2250
470 L4 H3	2130	4700	2570	1850	3300
500 L4 H3	2397	5000	2603	1875	3500
Trend AWD					
350 L2 H2	1267	3500	2233	1850	2150
350 L2 H3	1224	3500	2276	1850	2150
350 L3 H2	1208	3500	2292	1850	2250
350 L3 H3	1164	3500	2336	1850	2250
350 L4 H3	1040	3500	2460	1850	2250

FWD = voorwielaandrijving, **RWD** = achterwielaandrijving, **AWD** = aandrijving op alle wielen, **L2** = middellange wielbasis, **L3** = lange wielbasis, **L4** = lange wielbasis, verlengd chassis, **H2** = middelhoog dak, **H3** = hoog dak.
Cijfers zijn van toepassing op voertuigen met een middelhoog dak, tenzij anders vermeld.
Voor voertuigen met een hoog dak-optie geldt een hoger ledig gewicht en lager laadvermogen.
Het ledig gewicht wordt beïnvloed door vele factoren, zoals de carrosserie, motoren en opties.
Het ledig gewicht is gebaseerd op een Trend uitvoering volgens standaardspecificaties (verschillende series zullen een verschillend ledig gewicht hebben), inclusief vloeistoffen, zonder brandstof en zonder bestuurder (75 kg), passagiers of lading.
Het laadvermogen in deze brochure is het verschil tussen het maximaal toelaatbaar voertuiggewicht (GVW) en de massa ledig voertuig.
Opgemerkt dient te worden dat het feitelijke gewicht altijd onderhevig is aan fabricagetoleranties die kunnen resulteren in verschillen in laadvermogen tussen de in deze brochure vermelde waardes en in werkelijkheid.
Klanten die van plan zijn het voertuig tot vlak onder zijn maximale capaciteit te laden, adviseren we dan ook een foutmarge van 5% van het ledig gewicht toe te voegen om het risico op overbelading te verminderen.
NB Het is de verantwoordelijkheid van degene die het voertuig bedient om ervoor te zorgen dat zijn/haar voertuig aan de wettelijke eisen voor gebruik op de weg voldoet.
Vraag de Ford bedrijfswagendealer voor meer informatie.

Gewicht en laadvermogen

	Maximaal laadvermogen (zonder bestuurder) (kg)	Maximaal toelaatbaar voertuiggewicht (kg)	Massa ledig (zonder bestuurder) (kg)	Maximale last vooras (kg)	Maximale last achteras (kg)
Dubbele Cabine (6-zits)					
Trend FWD					
330 L2 H2	1184	3365	2181	1750	2050
330 L2 H3	1142	3365	2223	1750	2050
330 L3 H2	1130	3365	2235	1750	2050
330 L3 H3	1085	3365	2280	1750	2050
350 L3 H2	1265	3500	2235	1750	2250
350 L3 H3	1220	3500	2280	1750	2250
Trend RWD					
350 L2 H2	1232	3500	2268	1750	2150
350 L2 H3	1189	3500	2311	1750	2150
350 L3 H2	1178	3500	2322	1750	2250
350 L3 H3	1134	3500	2366	1750	2250
350 L4 H3	1024	3500	2476	1750	2250
Trend AWD					
350 L2 H2	1149	3500	2351	1850	2150
350 L2 H3	1106	3500	2394	1850	2150
350 L3 H2	1098	3500	2402	1850	2250
350 L3 H3	1054	3500	2446	1850	2250
350 L4 H3	941	3500	2559	1850	2250

FWD = voorwielaandrijving, **RWD** = achterwielaandrijving, **AWD** = aandrijving op alle wielen, **L2** = middellange wielbasis, **L3** = lange wielbasis, **L4** = lange wielbasis, verlengd chassis, **H2** = middelhoog dak, **H3** = hoog dak. Cijfers zijn van toepassing op voertuigen met een middelhoog dak, tenzij anders vermeld. Voor voertuigen met een hoog dak-optie geldt een hoger ledig gewicht en lager laadvermogen. Het ledig gewicht wordt beïnvloed door vele factoren, zoals de carrosserie, motoren en opties. Het ledig gewicht is gebaseerd op een Trend uitvoering volgens standaardspecificaties (verschillende series zullen een verschillend ledig gewicht hebben), inclusief vloeistoffen, zonder brandstof en zonder bestuurder (75 kg), passagiers of lading. Het laadvermogen in deze brochure is het verschil tussen het maximaal toelaatbaar voertuiggewicht (GVW) en de massa ledig voertuig. Opgemerkt dient te worden dat het feitelijke gewicht altijd onderhevig is aan fabricagetoleranties die kunnen resulteren in verschillen in laadvermogen tussen de in deze brochure vermelde waarden en in werkelijkheid. Klanten die van plan zijn het voertuig tot vlak onder zijn maximale capaciteit te laden, adviseren we dan ook een foutmarge van 5% van het ledig gewicht toe te voegen om het risico op overbelading te verminderen. NB Het is de verantwoordelijkheid van degene die het voertuig bedient om ervoor te zorgen dat zijn/haar voertuig aan de wettelijke eisen voor gebruik op de weg voldoet. Vraag de Ford bedrijfswagendealer voor meer informatie.

Gewicht en laadvermogen

	Maximaal laadvermogen (zonder bestuurder) (kg)	Maximaal toelaatbaar voertuiggewicht (kg)	Massa ledig (zonder bestuurder) (kg)	Maximale last vooras (kg)	Maximale last achteras (kg)
Kombi M1 (9-zits)					
Trend FWD					
330 L2H2	1077	3365	2288	1750	2050
330 L3H2	1030	3365	2335	1750	2050
350 L2H2	1242	3500	2258	1750	2150
350 L3H2	1195	3500	2305	1750	2250
350 L3H3	1150	3500	2350	1750	2250

FWD = voorwielaandrijving, **RWD** = achterwielaandrijving, **AWD** = aandrijving op alle wielen, **L2** = middellange wielbasis, **L3** = lange wielbasis, **L4** = lange wielbasis, verlengd chassis, **H2** = middelhoog dak, **H3** = hoog dak. Cijfers zijn van toepassing op voertuigen met een middelhoog dak, tenzij anders vermeld. Voor voertuigen met een hoog dak-optie geldt een hoger ledig gewicht en lager laadvermogen. Het ledig gewicht wordt beïnvloed door vele factoren, zoals de carrosserie, motoren en opties. Het ledig gewicht is gebaseerd op een Trend uitvoering volgens standaardspecificaties (verschillende series zullen een verschillend ledig gewicht hebben), inclusief vloeistoffen, zonder brandstof en zonder bestuurder (75 kg), passagiers of lading. Het laadvermogen in deze brochure is het verschil tussen het maximaal toelaatbaar voertuiggewicht (GVW) en de massa ledig voertuig. Opgemerkt dient te worden dat het feitelijke gewicht altijd onderhevig is aan fabricagetoleranties die kunnen resulteren in verschillen in laadvermogen tussen de in deze brochure vermelde waarden en in werkelijkheid. Klanten die van plan zijn het voertuig tot vlak onder zijn maximale capaciteit te laden, adviseren we dan ook een foutmarge van 5% van het ledig gewicht toe te voegen om het risico op overbelading te verminderen. NB Het is de verantwoordelijkheid van degene die het voertuig bedient om ervoor te zorgen dat zijn/haar voertuig aan de wettelijke eisen voor gebruik op de weg voldoet. Vraag de Ford bedrijfswagendealer voor meer informatie.

Maximaal toelaatbaar treingewicht (kg)

	Eindoverbrenging ^o	GVW						
		290	310	330	350	470	500	
Gesloten Bestelauto/Dubbele Cabine/Kombi M1								
Trend FWD								
2.0 TDCi Ford EcoBlue 105 pk (77 kW)	4,429/3,263	●	4940	4940	5065	5065	-	-
2.0 TDCi Ford EcoBlue 130 pk (96 kW)	4,429/3,263	●	5140	5140	5065	5065	-	-
2.0 TDCi Ford EcoBlue 130 pk (96 kW) MHEV	4,429/3,263	●	-	-	5065	5065	-	-
2.0 TDCi Ford EcoBlue 130 pk (96 kW)	4,93/3,450	○	-	-	5700	5700	-	-
2.0 TDCi Ford EcoBlue 130 pk (96 kW) 6-traps automaat	3,39	●	-	4140	4365	4250	-	-
2.0 TDCi Ford EcoBlue 170 pk (125 kW)*	4,429/3,263	●	-	-	5065	5065	-	-
2.0 TDCi Ford EcoBlue 170 pk (125 kW)*	4,93/3,450	○	-	-	-	6000	-	-
2.0 TDCi Ford EcoBlue 170 pk (125 kW) 6-traps automaat*	3,39	●	-	-	4365	4250	-	-
2.0 TDCi Ford EcoBlue 185 pk (136 kW)*	4,429/3,263	●	-	-	-	5065	-	-
2.0 TDCi Ford EcoBlue 185 pk (136 kW)*	4,93/3,450	○	-	-	-	6000	-	-
2.0 TDCi Ford EcoBlue 185 pk (136 kW) 6-traps automaat*	3,39	●	-	-	-	4250	-	-
Trend RWD*								
2.0 TDCi Ford EcoBlue 105 pk (77 kW)	3,73	●	-	-	-	5600	-	-
2.0 TDCi Ford EcoBlue 130 pk (96 kW)	3,31	●	-	-	-	5550	-	-
2.0 TDCi Ford EcoBlue 130 pk (96 kW)	3,73	○	-	-	-	6100	-	-
2.0 TDCi Ford EcoBlue 130 pk (96 kW)	4,10	○	-	-	-	6500	-	-
2.0 TDCi Ford EcoBlue 130 pk (96 kW) MHEV	3,31	●	-	-	-	5500	-	-
2.0 TDCi Ford EcoBlue 130 pk (96 kW) MHEV	3,73	○	-	-	-	6100	-	-
2.0 TDCi Ford EcoBlue 170 pk (125 kW)	3,31	●	-	-	-	5650	-	-
2.0 TDCi Ford EcoBlue 170 pk (125 kW)	3,73	○	-	-	-	6400	-	-
2.0 TDCi Ford EcoBlue 170 pk (125 kW)	4,10	○	-	-	-	7000	-	-
2.0 TDCi Ford EcoBlue 170 pk (125 kW)	4,10	●	-	-	-	-	7000	7000
2.0 TDCi Ford EcoBlue 170 pk (125 kW) 10-traps automaat	3,73	○	-	-	-	6100	-	6100
2.0 TDCi Ford EcoBlue 185 pk (136 kW)	3,31	●	-	-	-	5650	-	-
2.0 TDCi Ford EcoBlue 185 pk (136 kW)	3,73	○	-	-	-	6400	-	-
2.0 TDCi Ford EcoBlue 185 pk (136 kW)	4,10	○	-	-	-	7000	-	-
Trend AWD*								
2.0 TDCi Ford EcoBlue 170 pk (125 kW)	4,10	●	-	-	-	6000	-	-

● = standaard, ○ = optioneel. **N.B.:** Alle motoren zijn EU6.2, tenzij anders vermeld. ^oDe hier afgebeelde eindoverbrenging is de overbrenging die standaard/optioneel is, afhankelijk van het model, GVW, laadvermogen en de motor/transmissie-combinatie. *Niet leverbaar op Transit Kombi M1.

Maximaal aanhangwagengewicht (kg)

	Eindoverbrenging ^{oo}	GVW						
		290	310	330	350	470	500	
Gesloten Bestelauto/Dubbele Cabine*								
Trend FWD								
2.0 TDCi Ford EcoBlue 105 pk (77 kW)	4,429/3,263	●	2450	2450	2500	2500	-	-
2.0 TDCi Ford EcoBlue 130 pk (96 kW)	4,429/3,263	●	2550	2550	2500	2500	-	-
2.0 TDCi Ford EcoBlue 130 pk (96 kW) MHEV	4,429/3,263	●	-	-	2500	2500	-	-
2.0 TDCi Ford EcoBlue 130 pk (96 kW)	4,93/3,450	○	-	-	2800	2800	-	-
2.0 TDCi Ford EcoBlue 130 pk (96 kW) 6-traps automaat	3,39	●	-	1850	1800-2050	1700-1950	-	-
2.0 TDCi Ford EcoBlue 170 pk (125 kW)	4,429/3,263	●	-	-	2500	2500	-	-
2.0 TDCi Ford EcoBlue 170 pk (125 kW)	4,93/3,450	○	-	-	-	2800	-	-
2.0 TDCi Ford EcoBlue 170 pk (125 kW) 6-traps automaat	3,39	●	-	-	1950-2050	1700-1900	-	-
2.0 TDCi Ford EcoBlue 185 pk (136 kW)	4,429/3,263	●	-	-	-	2500	-	-
2.0 TDCi Ford EcoBlue 185 pk (136 kW)	4,93/3,450	○	-	-	-	2800	-	-
2.0 TDCi Ford EcoBlue 185 pk (136 kW) 6-traps automaat	3,39	●	-	-	-	1700-1900	-	-
Trend RWD								
2.0 TDCi Ford EcoBlue 105 pk (77 kW)	3,73	●	-	-	-	2800	-	-
2.0 TDCi Ford EcoBlue 130 pk (96 kW)	3,31	●	-	-	-	2750	-	-
2.0 TDCi Ford EcoBlue 130 pk (96 kW)	3,73	○	-	-	-	2800	-	-
2.0 TDCi Ford EcoBlue 130 pk (96 kW)	4,10	○	-	-	-	3000	-	-
2.0 TDCi Ford EcoBlue 130 pk (96 kW) MHEV	3,31	●	-	-	-	2750	-	-
2.0 TDCi Ford EcoBlue 130 pk (96 kW) MHEV	3,73	○	-	-	-	2800	-	-
2.0 TDCi Ford EcoBlue 170 pk (125 kW)	3,31	●	-	-	-	2800	-	-
2.0 TDCi Ford EcoBlue 170 pk (125 kW)	3,73	○	-	-	-	2900	-	-
2.0 TDCi Ford EcoBlue 170 pk (125 kW)	4,10	○	-	-	-	3500	-	-
2.0 TDCi Ford EcoBlue 170 pk (125 kW)	4,10	●	-	-	-	-	3500	3500
2.0 TDCi Ford EcoBlue 170 pk (125 kW) 10-traps automaat	3,73	○	-	-	-	2800	-	3000
2.0 TDCi Ford EcoBlue 185 pk (136 kW)	3,31	●	-	-	-	2800	-	-
2.0 TDCi Ford EcoBlue 185 pk (136 kW)	3,73	○	-	-	-	2900	-	-
2.0 TDCi Ford EcoBlue 185 pk (136 kW)	4,10	○	-	-	-	3500	-	-
AWD								
2.0 TDCi Ford EcoBlue 170 pk (125 kW)	4,10	●	-	-	-	2800	-	-

● = standaard, ○ = optioneel. **N.B.:** Alle motoren zijn EU6.2, tenzij anders vermeld. ^{oo}De hier afgebeelde eindoverbrenging is de overbrenging die standaard/optioneel is, afhankelijk van het model, GVW, laadvermogen en de motor/transmissie-combinatie. *Voor Kombi M1 aanhangwagengewichten, neem contact op met de Ford dealer. De maximale aanhangermassa ongeremd bedraagt 750 kg.

Beschikbare modellen

	290 L2 H2	310 L2 H2	310 L2 H3	310 L3 H2	310 L3 H3	330 L2 H2	330 L2 H3	330 L3 H2	330 L3 H3	350 L2 H2	350 L2 H3	350 L3 H2	350 L3 H3	350 L4 H3	470 L4 H3	500 L4H3
Gesloten Bestelauto																
FWD																
2.0 TDCi Ford EcoBlue 105 pk (77 kW)	●	●	●	●	●	●	●	●	●	●	●	●	●	-	-	-
2.0 TDCi Ford EcoBlue 130 pk (96 kW)	●	●	●	●	●	●	●	●	●	●	●	●	●	-	-	-
2.0 TDCi Ford EcoBlue 130 pk (96 kW) 6-traps automaat	-	●	●	-	-	●	●	●	●	●	●	●	●	-	-	-
2.0 TDCi Ford EcoBlue 170 pk (125 kW)	-	-	-	-	-	●	●	●	●	●	●	●	●	-	-	-
2.0 TDCi Ford EcoBlue 170 pk (125 kW) 6-traps automaat	-	-	-	-	-	●	●	●	●	●	●	●	●	-	-	-
2.0 TDCi Ford EcoBlue 185 pk (136 kW)	-	-	-	-	-	-	-	-	-	●	●	●	●	-	-	-
2.0 TDCi Ford EcoBlue 185 pk (136 kW) 6-traps automaat	-	-	-	-	-	-	-	-	-	●	●	●	●	-	-	-
RWD																
2.0 TDCi Ford EcoBlue 105 pk (77 kW)	-	-	-	-	-	-	-	-	-	●	●	●	●	●	-	-
2.0 TDCi Ford EcoBlue 130 pk (96 kW)	-	-	-	-	-	-	-	-	-	●	●	●	●	●	-	-
2.0 TDCi Ford EcoBlue 170 pk (125 kW)	-	-	-	-	-	-	-	-	-	●	●	●	●	●	●	●
2.0 TDCi Ford EcoBlue 185 pk (136 kW)	-	-	-	-	-	-	-	-	-	●	●	●	●	-	-	-
AWD																
2.0 TDCi Ford EcoBlue 170 pk (125 kW)	-	-	-	-	-	-	-	-	-	●	●	●	●	●	-	-
Dubbele Cabine																
FWD																
2.0 TDCi Ford EcoBlue 105 pk (77 kW)	-	-	-	-	-	●	●	●	●	-	-	●	●	-	-	-
2.0 TDCi Ford EcoBlue 130 pk (96 kW)	-	-	-	-	-	●	●	●	●	-	-	●	●	-	-	-
2.0 TDCi Ford EcoBlue 130 pk (96 kW) 6-traps automaat	-	-	-	-	-	●	●	●	●	-	-	●	●	-	-	-
2.0 TDCi Ford EcoBlue 170 pk (125 kW)	-	-	-	-	-	-	-	-	-	-	-	●	●	-	-	-
2.0 TDCi Ford EcoBlue 170 pk (125 kW) 6-traps automaat	-	-	-	-	-	-	-	-	-	-	-	●	●	-	-	-
RWD																
2.0 TDCi Ford EcoBlue 130 pk (96 kW)	-	-	-	-	-	-	-	-	-	●	●	●	●	●	-	-
2.0 TDCi Ford EcoBlue 170 pk (125 kW)	-	-	-	-	-	-	-	-	-	●	●	●	●	●	-	-
AWD																
2.0 TDCi Ford EcoBlue 170 pk (125 kW)	-	-	-	-	-	-	-	-	-	●	●	●	●	●	-	-

● = leverbaar, – = niet leverbaar. **L2** = middellange wielbasis, **L3** = lange wielbasis, **L4** = lange wielbasis, verlengd, **H2** = middelhoog dak, **H3** = hoog dak, **FWD** = voorwielaandrijving, **RWD** = achterwielaandrijving, **AWD** = aandrijving op alle wielen. Alle motoren zijn EU6.2 tenzij anders vermeld.

Beschikbare modellen

	330 L2H2	330 L3H2	350 L2H2	350 L3H2	350 L3H3
Kombi M1					
FWD					
2.0 TDCi Ford EcoBlue 130 pk (96 kW) MHEV	●	●	●	●	●
2.0 TDCi Ford EcoBlue 130 pk (96 kW) 6-traps automaat	-	-	-	-	○
2.0 TDCi Ford EcoBlue 170 pk (125 kW) MHEV	-	-	○	○	○
2.0 TDCi Ford EcoBlue 170 pk (125 kW) 6-traps automaat	-	-	○	○	○

● = leverbaar, – = niet leverbaar. **L2** = middellange wielbasis, **L3** = lange wielbasis, **H2** = middelhoog dak, **H3** = hoog dak, **FWD** = voorwielaandrijving. Alle motoren zijn EU6.2, tenzij anders vermeld.

Vormgeving en uiterlijk

	Ambiente	Trend	Trail	Limited	MFC-code
Velgen					
Staal – 15"x6½" (voorzien van 215/65 R15 banden)* (uitsluitend standaard op 290 en 310 varianten, niet beschikbaar indien gespecificeerd met automatische transmissie)	●	●	-	-	D2SAG
Staal – 16"x6½" (voorzien van 235/65 R16C banden, uitsluitend standaard op 330 en 350 varianten)* (310 varianten met automatische transmissie: 215/65 R16C banden)	●	●	-	-	D2XAD
Staal – 16"x5", dubbellucht (voorzien van 195/75 R16 banden)*, wieldeksels op voorwielen (standaard op de L4 470 varianten en optioneel op de L4 350 RWD varianten (niet leverbaar op Dubbele Cabine en Kombi)	-	○	-	-	Velgen - D2XCS/J4VAC wieldeksel - D5AAV
Staal – 16"x5", dubbellucht (voorzien van 205/75 R16 banden)*, wieldeksels op voorwielen (standaard op 500 L4)					
Lichtmetaal – 16"x6½", 5-spaaks (niet leverbaar op L4 varianten, 290 en 310 varianten: 215/65 R16C banden; 330 en 350 varianten: 235/65 R16C banden)	-	○	○	●	D2XD7
Lichtmetaal (zwart) – 16"x6½", 10-spaaks 235/65 R16C banden	-	-	●	-	
Naafdoppen	●	-	-	-	D5AAG
Wieldeksels – Volledig	-	●	-	-	D5AAB
Reservewiel – Full-size staal (standaard op dubbellucht)	○	○	○	○	D17AD
Bandenreparatieset	●	●	●	●	AHTAB

● = standaard, ○ = optioneel, tegen meerprijs, ◻ = onderdeel van optiepakket, tegen meerprijs. *De velgen die je kiest, worden voorzien van de opgegeven bandenmaat. Er is geen keuze van bandenmerk mogelijk.

Vormgeving en uiterlijk

	Ambiente	Trend	Trail	Limited	MFC-code
Carrosserie					
Carrosserie – H2 (middelhoog dak) (niet leverbaar op L4)	●	●	●	●	AIFAE
Carrosserie – H3 (hoog dak) (standaard op L4, leverbaar vanaf 310 varianten)	○	○	○	○	AIFAC
Buitenspiegels met dodehoekdetectie en ingebouwde zijdelingse richtingaanwijzer	●	●	●	●	–
Handmatig verstelbare buitenspiegels	●	–	–	–	BSHBW
Elektrisch bedienbare en verwarmde buitenspiegels	○	●	●	●	BSHDJ
Buitenspiegels – Elektrisch inklapbaar, elektrisch bediend en verwarmd	–	○	●	○	BSHBJ
Sierstrips op de flanken – zwart	●	●	●	●	BMBBK
Bumper vóór – zwart	●	●	●	–	CLFBW
Bumper vóór – Bovenzijde in carrosseriekleur gespoten	–	–	–	●	CLFKG
Bumper achter – zwart, met geïntegreerde opstap	●	●	●	●	CLMAW
Trail bumpers voor en achter inclusief Skid Plate voor	–	–	●	–	
Portierhandgrepen – zwart	●	●	●	●	CAAAB
Handgreep achterdeur – zwart	●	●	●	●	CACAB
Grille vóór – zwart	●	–	–	–	BLDCF
Grille vóór – zwart met verchroomde sierrand	–	●	–	●	BLDAB
Grille vóór - Matzwart inclusief FORD letters	–	–	●	–	
Getinte ruiten	●	●	●	●	B2GAB
Privacy glass achter (niet leverbaar op Dubbele Cabine)	–	○	○	○	B2GAE
Spatlappen – Vóór	○	○	○	○	A3EAB
Carrosseriekleur					
Metaallak	○	○	○	○	AD4AC
Optiepakketten					
Driver Assistance Pack – Quickclear verwarmbare voorruit, ruitensproeiersensor, elektrisch bedienbare/verwarmbare/inklapbare buitenspiegels, automatische koplampen, ruitenwissers met regensensor en mistlampen vóór	○	○	●	○	ABSAJ
Driver Assistance Pack Premium – Lane-Keeping Alert (inclusief automatisch grootlicht), achteruitrijcamera, Quickclear verwarmbare voorruit, ruitensproeiersensor, luxe instrumentenpaneel, elektrisch bedienbare/verwarmbare/inklapbare buitenspiegels, automatische koplampen en ruitenwissers met regensensor	–	○	○	○	ABSAM

● = standaard, ○ = optioneel, tegen meerprijs, □ = onderdeel van optiepakket, tegen meerprijs. *De velgen die je kiest, worden voorzien van de opgegeven bandenmaat. Er is geen keuze van bandenmerk mogelijk.

Rijervaring

	Ambiente	Trend	Trail	Limited	MFC-code
Rijhulpsystemen					
Cruise Control (inclusief stuurwiel met lederen bekleding en Adjustable Speed Limiter)	○	●	●	●	GTDAB
Blind Spot Information System met Cross Traffic Alert en Trailer Tow (indien gespecificeerd met trekhaak)	–	○	○	○	HLLAH
Lane Keeping Alert (inclusief automatisch grootlicht, luxe instrumentenpaneel, Quickclear verwarmbare voorruit en automatische koplampen)	–	□	□	□	HLEAC
Lane Keeping Aid (inclusief Lane Keeping Alert)	–	□	□	□	HLNAB
Intelligent Adaptive Cruise Control (inclusief Pre-Collision Assist, Lane Keeping Alert en Lane Keeping Aid)	–	□	□	□	GTDAX
Acceleratie controle	○	○	○	○	C7JAB
Achteruitrijcamera (inclusief centrale hoog aangebrachte LED Downlighter)	–	□	□	□	J3KAR
Wide View camera aan voorzijde met Split Screen (inclusief achteruitrijcamera)	–	○	○	○	J3QAC
Parkeersensoren – Voor en achter	○	●	●	●	HNLAB/HNKAB
Active Park Assist (automatisch inparkeren) – Inclusief hulp bij haaks in- en uitparkeren en Side Parking Aid	–	○	○	○	HNSAB
Snelheidsbegrenzer – 90 km/u (standaard op 470/500 varianten)	–	○	–	○	DCFAB
Snelheidsbegrenzer – 130 km/u	○	○	○	○	DCFAT
Trailer Sway Control (geactiveerd met Ford trekhaakbevestiging of voorbereiding) (niet leverbaar op Dubbele Cabine L4)	□	□	□	□	C2DAB
Exterieurverlichting					
Koplampen – Dagrijverlichting	●	–	–	–	JBCAB
Koplampen – LED dagrijverlichting	–	□	□	●	JBCAB
Koplampen – Halogeen projectorkoplampen met dagrijverlichting	●	●	●	–	JBBAB
Koplampen – Halogeen projectorkoplampen met dagrijverlichting en statische bochtverlichting	–	●	●	–	JBDAR
Koplampen – Bi-Xenon projectorkoplampen met LED-dagrijverlichting en statische bochtverlichting	–	○	○	●	JBBAC
Koplampen – Niveauregeling	●	●	●	●	JEAAB
Koplampen – Automatisch aan/uit	□	□	●	□	JEDAC
Koplampen – Uitstapverlichting (Follow-me-home) gedurende 30 seconden	●	●	●	●	JBIAB
Downlighter – Centraal hoog aangebrachte LED lamp (in- en uitschakelbaar via binnenzijde achterdeur)	–	□	□	□	BEBAB
Mistlampen – Vóór	□	●	●	●	JBKAB
Markeringslichten links/rechts (alleen voor L4 varianten)	–	●	–	●	JDCAB
Wielophanging					
Vóór onafhankelijke MacPherson-wielophanging, schroefveren met variabele coëfficiënt, stabilisatorstang, gasgeveerde schokdempers en bladveren achter	●	●	●	●	–
Instrumenten en bedieningselementen					
Tyre Pressure Monitoring System	○	○	○	○	D19AC
Tachograaf – Digitaal, elektronisch, 24-uurs (niet leverbaar op automatische transmissie, standaard op 470/500 varianten)	○	○	○	○	HDKAD
Technologie					
Selecteerbare rijmodus	●	●	●	●	–

● = standaard, ○ = optioneel, tegen meerprijs, □ = onderdeel van optiepakket, tegen meerprijs.

Prestaties en efficiency

	Ambiente	Trend	Trail	Limited	MFC-code
Instrumenten en bedieningselementen					
Boordcomputer (afstand tot leeg, actueel en gemiddeld brandstofverbruik, gemiddelde snelheid, buitentemperatuur)	●	●	●	●	HEBAD
Accu – Koude start (-20 °C)	●	●	●	●	DEAAD
Accu – Extra accu (AGM Deep Cycle Heavy Duty accu)	○	○	○	○	HTCAG, HTAAC
Dynamo – 165 A (standaard op AWD)	–	●	●	–	HUAAB
Dynamo, Heavy Duty – 250 A (standaard op Euro 6.2 motoren, niet leverbaar voor MHEV)	●	●	●	●	HUAAD
Dynamo, Heavy Duty – 250 A (optioneel voor AWD en HD motoren)	○	○	○	–	
Technologie					
Sensor voor water in brandstoffilter	●	●	●	●	–

● = standaard, ○ = optioneel, tegen meerprijs.

Comfort en gemak

	Ambiente	Trend	Trail	Limited	MFC-code
Interieurgemak					
Handgreep – Aan de B-stijl (uitsluitend Gesloten Bestelauto)	●	●	●	●	–
Flessenhouder – Dubbele capaciteit, ook voor tweeliterflessen, in het dashboard gemonteerd	●	●	●	●	–
Handschoenvak – Met klep en opslagcapaciteit voor A4-bestanden	●	–	–	–	B5LAC
Handschoenvak – Afsluitbaar, met klep en opslagcapaciteit voor A4-bestanden	–	●	●	●	B5LAB
Plafond opbergconsole	●	●	●	●	B5VAB
Stopcontact – 2 X 12V (op het instrumentenpaneel en in opbergbak)	●	●	●	●	–
Stopcontact – 230 V (150 W) vermogensomzetter (MHEV)	–	○	○	–	J3EAB
Stopcontact – 230 V (400 W) vermogensomzetter	○	○	-	○	J3EAC
12V aansluitpunt in laadruimte	○	○	○	○	J3FAB
Opslag – Kaartvakken in voorportier	●	●	●	●	–
Opslag – Opbergruimte onder de zitplaatsen (onder dubbele passagiersstoel)	●	●	●	●	–
Audio- en communicatiesystemen					
DIN-AM/FM-radio met DAB, MyFord Dock, vier luidsprekers vóór (twee woofers en twee tweeters) (Kombi MI beschikt over zes luidsprekers), stuurwielbediening, Bluetooth® en een USB-connectiviteitspoort	●	●	●	–	ICFAN
AM/FM-radio met DAB, geïntegreerde navigatie, Ford SYNC 3 (inclusief Emergency Assistance*) met Bluetooth®, Voice Control System, AppLink, modus voor gesproken SMS-berichten en privacymodus, 8" touchscreen, uitgebreid geïntegreerd bedieningspaneel, FordPass Connect-modem, GNSS-antenne (vinantenne), twee USB-connectiviteitspoorten en stuurwielbediening (Kombi MI beschikt over zes luidsprekers)	–	○	○	●	ICFAO
AM/FM-radio met DAB, geïntegreerde navigatie, Intelligent Adaptive Cruise Control met Lane Keeping Aid, Ford SYNC 3 (inclusief Emergency Assistance*) met Bluetooth®, Voice Control System, AppLink, modus voor gesproken SMS-berichten en privacymodus, 8" touchscreen, uitgebreid geïntegreerd bedieningspaneel, FordPass Connect-modem, GNSS-antenne (vinantenne), twee USB-connectiviteitspoorten en stuurwielbediening (Kombi MI beschikt over zes luidsprekers)	–	○	○	○	ICFAI
Klimaatregeling					
Airconditioning vóór met pollenfilter	○	●	●	●	AC_B
Airconditioning achter met airconditioning vóór (Transit Kombi MI, niet i.c.m. MHEV)	○	○	-	–	GIEAB
Verwarming – Recirculatie	●	●	●	●	G2AAE
Verwarming – Programmeerbare standkachel op brandstof	–	○	○	○	GZAAF
Binnenverlichting					
Instapverlichting – Vóór met dimfunctie in theaterstijl	●	–	-	–	JCFAF
Instapverlichting – Vóór met dimfunctie in theaterstijl en kaartleeslampen	–	●	●	●	JCFAC
Instapverlichting – Achterbank, met dimfunctie in theaterstijl (Dubbele Cabine en Kombi MI)	●	●	-	–	JCJAJ
Laadruimteverlichting	●	●	●	●	JCMAB
Laadruimteverlichting – LED	○	○	○	○	JCMAD

● = standaard, ○ = optioneel, tegen meerprijs, □ = onderdeel van optiepakket, tegen meerprijs.

Comfort en gemak

	Ambiente	Trend	Trail	Limited	MFC-code
Stoelen					
Bestuurdersstoel, 8-weg verstelbaar (voor-/achteruit, rugleuning, stoelhoogte, zithoek) met armleuning	●	●	●	●	BYPAY
Enkele passagiersstoel, 4-weg verstelbaar (voor-/achteruit, rugleuning)	–	○	○	○	FS_B/BYQBD
Bijrijdersbank – 2 zits, met opbergvak onder de zitting en opklaptafel	●	●	●	●	FS_G/BYQAB/BW7AB
Achterbank – Dubbele Cabine, 3 stoelen tweede zitrij	●	●	-	–	BYYAC
Achterbank – Kombi M1, tweede en derde zitrij met 3 + 3 zitopstelling	●	●	–	–	
Zonder tweede en derde zitrij (Kombi M1)	○	○	–	–	
Instrumenten en bedieningselementen					
Elektrische stuurbekrachtiging (EPAS) (niet op 4WD)	●	●	●	●	–
Stuurkolom – In hoogte en diepte verstelbaar	●	●	●	●	GRAAF
Ruitenwissers – Vóór met variabele onderbrekingen met elektrische wasfunctie	●	●	●	●	CFFAB
Ruitenwissers – Vóór, met regensensor (inclusief automatische koplampen)	□	□	□	□	CFFAE
Ruitenwissers – Achter met automatisch wissen en elektrisch wassen in omgekeerde richting (uitsluitend leverbaar met van ruit voorziene achterdeuren) (standaard op de Kombi M1, niet leverbaar op H3 en L4 varianten)	○	○	○	○	CFEAD
Stuurwiel – 4-spaaks	●	–	–	–	GTAAB
Stuurwiel – 4-spaaks, met leer bekleed	□	●	●	●	GTAAE
Versnellingspookknop – Met leer bekleed	–	–	–	●	CAEAB
Ruiten – Elektrisch bediende voorportieruiten met 'one-touch' open/sluitfunctie aan bestuurderszijde	●	●	●	●	B2CAF
Technologie					
Brandstoftank – 70 liter (FWD varianten), 75 liter (RWD varianten)	●	●	●	●	GBAAB
Brandstoftank voor grotere actieradius – 95 liter (leverbaar op Gesloten Bestelauto RWD/AWD, niet leverbaar i.c.m. 185 pk)	–	○	–	–	GBAAC
Ford Easy-Fuel tankvulsysteem (voorkomt het tanken van verkeerde brandstof)	●	●	●	●	GBZAJ
AdBlue®- nabehandelingssysteem – 24 liter	●	●	●	●	–
Automatisch Start-Stop systeem (niet op AWD varianten)	●	●	●	●	DECAU
Quickclear verwarmbare voorruit	□	□	●	□	B3MAB

● = standaard, ○ = optioneel, tegen meerprijs, □ = onderdeel van optiepakket, tegen meerprijs.

Veiligheid en beveiliging

	Ambiente	Trend	Trail	Limited	MFC-code
Veiligheid					
Antiblokkeersysteem (ABS) met elektronische remkrachtverdeling (EBD)	●	●	●	●	FEAAM
Elektronische stabiliteitscontrole (ESC)	●	●	●	●	FEAAQ
Curve Control	●	●	●	●	–
Hill Start Assist	●	●	●	●	A54AB
Load Adaptive Control	●	●	●	●	–
Emergency Brake Assist	●	●	●	●	–
Emergency Brake Warning	●	●	●	●	FCCAB
Rolstabiliteitsregeling	●	●	●	●	–
Airbag voor de bestuurder	●	●	●	●	CPGAB
Passagiersairbag* (inclusief deactiveringsfunctie voor airbag passagier) (standaard op M1 varianten)	○	○	○	○	CPHAB
Airbag – Passagiersairbag en gordijnairbags	–	□	□	□	CPIAB/CQ2AB
Veiligheidsgordels – 3-punts veiligheidsgordels met oprolautomaat (alle stoelen)	●	●	●	●	CPBAB/CPCAB
ISOFIX – 2 x bevestigingspunten op tweede rij – Standaard voor Kombi M1 en Dubbele Cabine	●	●	–	–	CPSAB
Eerstehulpset	○	○	○	○	AHQAB
Beveiliging					
Perimetrisch alarm	○	○	○	○	HNAAD
Uitgebreid alarm – Bewegingsensor cabine, hellingsensor en sensor aanhangwagenkoppeling, indien aangebracht (inclusief centrale vergrendeling met twee uitklapbare sleutels) (niet beschikbaar met ruit in laadschot en ruiten achter)	○	○	○	○	HNAAG
Startonderbreker – Safeguard Passive Anti-Theft System (passief startbeveiligingssysteem)	●	●	●	●	–
Sloten – Centrale elektrische vergrendeling	●	●	●	●	CBAAB
Centrale Dubbele Vergrendeling – Elektrisch bediende, afgeschermd e portiersloten met extra vergrendeling en versterkte bevestigingen	○	○	○	○	CBAAM
Sloten – Afstandsbediening voor centrale vergrendeling met één uitklapbare sleutel	●	–	–	–	CBFAQ
Sloten – Afstandsbediening voor centrale vergrendeling met twee uitklapbare sleutels	-	●	●	●	CBFAJ
Sloten – Configureerbare ontgrendeling, 2-staps ontgrendeling*	●	●	●	●	CB4AB
Sloten – Automatische hervergrendeling, portieren worden opnieuw vergrendeld als er binnen 45 seconden geen portier wordt geopend.	●	●	●	●	CB1AB
Sloten – Akoestisch signaal bij verkeerd vergrendelen, hoorbaar signaal als een deur op een kier staat terwijl vergendeling wordt geactiveerd	●	●	●	●	CBCAB
Sloten – Automatische vergrendeling bij weggrijden	●	●	●	●	CBBAB
Sloten – Ontgrendeling motorkap d.m.v sleutel	●	●	●	●	–
Raster achterruiten (uitsluitend L2 en L3 varianten)	○	○	○	○	BPDAB
Remmen					
Tweecircuitsrem, met zelfregulerende servo-ondersteuning en ABS. Schijven vóór en achter	●	●	●	●	–

● = standaard, ○ = optioneel, tegen meerprijs, □ = onderdeel van optiepakket, tegen meerprijs. *Raadpleeg de Ford dealer voor meer informatie over de beschikbare configuraties. N.B.: De configureerbare vergrendeling moet bij de bestelling gedefinieerd worden en kan niet als een dealergemonteerde optie of accessoire besteld worden.
***N.B.: Een achterwaarts gericht kinderzitje mag nooit op de voorste passagiersstoel worden geplaatst indien jouw Ford is uitgerust met een actieve passagiersairbag voorin.**

Praktisch en nuttig

	Ambiente	Trend	Trail	Limited	MFC-code
Carrosserie					
Deuren – Zijschuifdeur aan passagierszijde	●	●	●	●	A4LAB
Deuren – Dubbele zijschuifdeur (niet leverbaar op L4 Dubbele Cabine varianten)	○	○	○	○	A4LAC
Deuren – Achterdeuren, scharnierend tot 180 graden (uitsluitend L2 en L3 varianten)	●	●	●	●	A6KAB
Deuren – 270 graden openende achterdeuren (niet leverbaar op L2, optioneel op L3 en standaard op L4 varianten)	○	○	○	○	A6KAE
Deuren – Achterdeuren, met verwarmbare ruit (standaard op de Kombi)	○	○	○	○	B3NAB, B3HAC
Zijruiten, Gesloten Bestelauto – Tweede rij, aan de kant van bestuurder en passagier, vast (met dubbele zijschuifdeuren)	○	○	○	○	B3AAC, B3BAC
Zijruiten, Dubbele Cabine – Tweede rij, uitschuifbaar	●	●	–	–	B3AAD, B3BAD
Zijruiten – Derde rij, bestuurders- en passagierszijde, vast (uitsluitend Kombi M1)	●	●	–	–	B3CAB/B3DAB
Vloer en afwerking					
Vloerbedekking – Cabine, makkelijk te reinigen rubber (uitsluitend Gesloten Bestelauto)	●	●	●	●	BBKAC
Vloerbedekking – Over de hele lengte, makkelijk te reinigen rubber (uitsluitend Kombi M1 en Dubbele Cabine)	●	●	–	–	BBKAE
Hemelbekleding – Cabine (uitsluitend Gesloten Bestelauto)	●	●	●	●	BBZAC
Hemelbekleding – Uitgebreid (uitsluitend Dubbele Cabine)	●	●	–	–	BBZAH
Hemelbekleding – Over de hele lengte (uitsluitend Kombi M1)	●	●	–	–	BBZAE
Certificering					
Voertuigidentificatienummer (VIN) zichtbaar	●	●	●	●	–
Exterieur					
Spatlappen – Achter	●	●	●	●	A1KAB
Trekhaak met Trailer Sway Control en 13-polige elektrische aansluiting (niet leverbaar op L4 Dubbele Cabine)	○	○	○	○	C1DAB
Ladder achterdeur (alleen leverbaar met 180 graden scharnierende achterdeuren) (niet leverbaar op L4H3)	○	○	○	○	BLOAB
Laadruimte					
Laadschot – Over de hele breedte, (polymeer) zonder ruit (uitsluitend Gesloten Bestelauto)	●	●	●	●	A6ABD
Laadschot – Over de hele breedte, (polymeer) met ruit (uitsluitend Gesloten Bestelauto)	○	○	○	○	A6ABE
Laadschot – Met ruit (uitsluitend Dubbele Cabine)	●	●	–	–	A6AAW
Volledige zijwandbekleding achter, halfhoog (uitsluitend op Dubbele Cabine)	●	●	–	–	BBAAG
Volledige zijwandbekleding achter, volledige hoogte met wielkastafdekkingen (uitsluitend Gesloten Bestelauto, niet leverbaar i.c.m. elektrisch bedienbare zijschuifdeur)	○	●	●	●	BBAAD
Easy-To-Clean laadvloer (uitsluitend Gesloten Bestelauto, niet leverbaar i.c.m. zijschuifdeur links)	□	●	●	●	BDIAJ
Laadruimte – DIN 75410-conforme sJorogen	●	●	●	●	BDEAB
Instrumenten en bedieningselementen					
Schakelindicatielamp	●	●	●	●	–

● = standaard, ○ = optioneel, tegen meerprijs, □ = onderdeel van optiepakket, tegen meerprijs.

Accessoires

Onderdeelnaam	Beschikbaarheid	Onderdeelnummer (FINIS)
Basis dakdrager	○ A	1816678
Basis dakdrager L3	○ A	1816680
Beschermrooster voor achterraut	○ / ○ A	1838135
Brink®* trekhaak, vast gemonteerd	○ A	1855715
Brink®* 13-polige connectorset voor trekhaak	○ A	1855712
ClimAir®* windgeleiders; voor, lichtgrijs	○ A	1856560
ClimAir®* windgeleiders; voor, donkergrijs	○ A	1856561
Bosch® waarschuwingsvoorziening bij achteruitrijden	○ A	1713304
Xvisiog parkeerafstandsensor(s), voor	○ A	1855856
Xvisiog parkeerafstandsensor(s), achter	○ A	1855854
16" 5x2-spaaks lichtmetalen velgen	○ / ○ A	1842987
Afsluitbare wielmoeren, set van 4	○ / ○ A	1763879

○ = optioneel, tegen meerprijs, ○ A = optionele accessoire, tegen meerprijs, *Raadpleeg de achterpagina voor informatie over de garantie.

SVO opties

	SVO-code	Ambiente	Trend	Trail	Limited	MFC-code
Carrosserie						
Reservewiel bereikbaar met gesloten achterdeuren (niet i.c.m. trekhaak, L4 varianten en 470/500 GVW's)	A532	<input type="radio"/>	<input type="radio"/>	<input type="radio"/>	<input type="radio"/>	D17BF
250 graden openende achterdeuren (voor L2 varianten, niet i.c.m. ruiten achter en Dubbele Cabine)	H250	<input type="radio"/>	<input type="radio"/>	<input type="checkbox"/>	<input type="radio"/>	A6KAP
Elektrische systemen						
Toerentalregelaar, 1300-3000 rpm	A003	<input type="radio"/>	<input type="radio"/>	<input type="checkbox"/>	<input type="checkbox"/>	DCNAB
Extra zekeringspaneel – 6 stuks	A526	<input type="radio"/>	<input type="radio"/>	<input type="radio"/>	<input type="radio"/>	JZGAB
Vorbereiding montage zwaailichten – Schakelaar en bedrading vóór en achter (inclusief SVO A526, niet i.c.m. airconditioning achter)	A606	<input type="radio"/>	<input type="radio"/>	<input type="checkbox"/>	<input type="checkbox"/>	JZFAC
Koppelstation – Uitgebreide bedradingsconnector met 40 terminals inclusief SVO A526 en dubbele accu (niet AGM)	A608	<input type="radio"/>	<input type="radio"/>	<input type="checkbox"/>	<input type="checkbox"/>	JZDAE
Trekhaak voorbereiding (aansluiting en bedrading) zonder de trekhaak (niet i.c.m. L4 varianten, leverbaar voor Gesloten Bestelauto)	A055	<input type="radio"/>	<input type="radio"/>	<input type="radio"/>	<input type="radio"/>	CIDAD
Programmeerbare accubeschermer – Programmeerbare accuwacht, voor het beschermen van (Ford) accu's	A540	<input type="radio"/>	<input type="radio"/>	<input type="checkbox"/>	<input type="checkbox"/>	JZAAC
Voeding met hoog vermogen – Voorzien van twee AGM-accu's (95 Ah), toerentalregelaar en programmeerbare accubeschermer	A550	<input type="radio"/>	<input type="radio"/>	<input type="checkbox"/>	<input type="checkbox"/>	JZXAC
Overige						
Touchscreen scherm (vervangt de binnenspiegel) - Kan gekoppeld worden aan SVO opties en externe apparatuur	A636	<input type="checkbox"/>	<input type="radio"/>	<input type="radio"/>	<input type="radio"/>	
Expressline Pack – Houten vloer (Wisadeck) met antisliplaag, aluminium bindrails en kunststof 4.8 mm zijwandbekleding (leverbaar voor Gesloten Bestelauto, niet i.c.m. 470/500 GVW's)	E1	<input type="radio"/>	<input type="radio"/>	<input type="checkbox"/>	<input type="checkbox"/>	AGAAF
Handmatige regeneratie roetfilter	A660	<input type="radio"/>	<input type="radio"/>	<input type="radio"/>	<input type="radio"/>	
SVO lak						
Speciale lak, diverse kleuren, raadpleeg de Ford dealer voor meer informatie♦	Diversen	<input type="radio"/>	<input type="radio"/>	<input type="checkbox"/>	<input type="checkbox"/>	AB7AB

= optioneel, tegen meerprijs, = onderdeel van optiepakket, tegen meerprijs.

♦SVO laktoevoeging dient tijdens het bestellen te worden ingevoerd.

Next steps



Meer informatie

Alle brochures, prijslijsten en aanvullende informatie over alle Ford modellen kan je terugvinden op www.ford.nl



Proefrit

Bezoek de Ford dealer en maak zelf een proefrit met jouw nieuwe Ford. Vind de dichtstbijzijnde Ford dealer op www.ford.nl



Samenstellen

Stel jouw nieuwe Ford geheel volgens jouw specifieke wensen samen op www.ford.nl



Ford OneCall

Met Ford OneCall heb je alle Ford diensten binnen handbereik. Door te bellen met 070 - 77 03 777 krijg je antwoord op alle vragen.



Rijden

Vanaf het moment dat je wegrijdt in een nieuwe Ford, zijn we voortdurend bij je met Ford Assistance: de pechhulpservice van Ford in Nederland en Europa!

Bij aanschaf van een nieuwe Ford heb je, afhankelijk van het service interval, tot de eerste officiële Ford onderhoudsbeurt na de eerste registratie recht op gratis Ford Assistance. Na deze periode wordt Ford Assistance bij elke officiële Ford onderhoudsbeurt kosteloos verlengd, tot wel levenslang!

Vraag de Ford dealer naar de voorwaarden of bezoek www.ford.nl



Financieren en leasen

Bij Ford vinden we het belangrijk om onze klanten zorgeloos rijplezier te bieden, in alle opzichten. Daarom kunnen zakelijke rijders bij Ford Credit profiteren van uitgebreide financierings- en leaseopties.

Met **Ford Operational Lease** besteed je de investering voor jouw Ford uit aan Ford Lease. Indien gewenst nemen wij ook de volledige operationele zorg uit handen. Met één maandelijks bedrag voor alle kosten kan je zorgeloos genieten van jouw Ford.

Door gebruik te maken van **Ford Financial Lease** kan je investeren in een Ford, zonder dat je het bedrijfskapitaal hoeft aan te spreken. De maandtermijn en slottermijn kunnen worden afgestemd op jouw specifieke wensen. De Ford dealer kan gemakkelijk een offerte op maat verzorgen



FordPass is de sleutel tot slimme mobiliteit! Met FordPass ben je namelijk via de app altijd verbonden met jouw Ford. En dat opent een wereld aan mogelijkheden. FordPass maakt het mogelijk om filevermijdend te rijden, de auto op afstand te bedienen en onderhoud slim te plannen. En in combinatie met de FordPass Connect-modem ben je altijd online in jouw Ford.

Kijk voor meer informatie over FordPass en de mogelijkheden op www.ford.nl

Afbeeldingen, beschrijvingen en specificaties. Deze brochure was correct bij het ter perse gaan. Maar het beleid van Ford kenmerkt zich door voortdurende productontwikkeling. Ford behoudt zich het recht voor specificaties, kleuren en prijzen van modellen en afgebeelde en beschreven items in deze publicatie te allen tijde te veranderen. Neem voor de laatste details altijd contact op met uw Ford-dealer. **Optionele apparatuur.** Door deze hele uitgave heen dient u, wanneer een eigenschap wordt beschreven als een 'Optie' of 'Optioneel toebehoren/pakket', etc., aan te nemen dat dit tegen meerprijs is ten opzichte van de basisversie van de auto, tenzij het tegendeel specifiek wordt vermeld. Alle modellen en kleurencombinaties zijn afhankelijk van beschikbaarheid. **N.B.** Bepaalde afbeeldingen in deze brochure werden gemaakt aan de hand van preproductiemodellen en/of werden met de computer bewerkt. Het design en de uitrusting kunnen dan ook verschillen van die van het definitieve model. Bovendien kunnen enkele getoonde items van de auto's optioneel zijn. **Opmerking.** In deze brochure worden originele Ford accessoires gepresenteerd, naast een reeks producten van onze leveranciers. Het monteren van accessoires kan van invloed zijn op het brandstofverbruik van uw auto. De aangegeven accessoires zijn zorgvuldig geselecteerde producten van onze leveranciers, die onder hun eigen merknaam worden vermeld. Voor deze producten gelden de garantievoorwaarden van de betreffende leveranciers; deze producten vallen derhalve niet onder verantwoordelijkheid van Ford. Neem voor de details van de garantievoorwaarden contact op met uw Ford Dealer. **N.B.** Het Bluetooth® woordmerk en de logo's zijn eigendom van Bluetooth SIG, Inc. en elk gebruik van dit merk door Ford Motor Company is onder licentie. Het woordmerk iPod en de bijbehorende logo's zijn eigendom van Apple Inc. Andere handelsmerken en handelsnamen zijn die van de betreffende eigenaars. **N.B.** Sommige in deze brochure beschreven veiligheidsdetails en assistentiesystemen voor de bestuurder werken met behulp van sensors, waarvan de prestaties onder bepaalde weers- en milieu-omstandigheden negatief beïnvloed kunnen worden.

Published by Ford Motor Company Limited,
Laindon, Essex, England.
Registered in England No. 235446.
BJN 208499. FoE L57E
0721/NLD nl
Mei 2021.

© Ford Motor Company Limited.

MY 2020,5 NLD nl



Wanneer u deze brochure niet meer nodig heeft, verzoeken we u deze te recyclen.



Ford en BP – werken samen aan het terugdringen van brandstofverbruik en CO₂-uitstoot.

